

# lay:art Anmischplatte natural

No. 1046 0000

**Bedienungsanleitung**  
**Instruction manual • Mode d'emploi**  
**Istruzioni d'uso • Instrucciones para el servicio**  
**Instruções de operação • Kullanım Kılavuzu**  
**Инструкция по эксплуатации**  
**操作说明书 • 取扱説明書 • 사용 설명서 • تاميلعتلا لي لى د**



≡ lay:art



# lay:art Anmischplatte natural

No. 1046 0000

DEUTSCH

ORIGINALBETRIEBSANLEITUNG

## Bedienungsanleitung

DE

Herzlichen Glückwunsch, Sie haben sich für das hochwertige und fortschrittliche Keramik-Anmischplatten-System „lay:art“ von Renfert entschieden.

### 1. Beschreibung

Das System besteht aus einem hochwertigen Kunststoffgehäuse mit Deckel und einer Achat-Anmischplatte.

#### 1.1 Baugruppen und Funktionselemente

- |   |                    |   |                              |
|---|--------------------|---|------------------------------|
| 1 | Unterschale        | 6 | 4 x Auflagestopfen (hoch)    |
| 2 | Deckel             | 7 | Non Permanent-Marker         |
| 3 | Anmischplatte      | 8 | 4 x Distanzscheibe           |
| 4 | Beschriftungsfolie | 9 | 4 x Auflagestopfen (niedrig) |
| 5 | 4 x Gehäusefüße    |   |                              |



Abb. 1

## 2. Funktionsbeschreibung Gehäuse

Der Deckel kann in einem Winkel von  $90^\circ$  einfach von der Gehäuseunterschale entnommen werden. Leichten Gegendruck auf die Unterschale (1) ausüben und Deckel (2) nach oben abziehen.

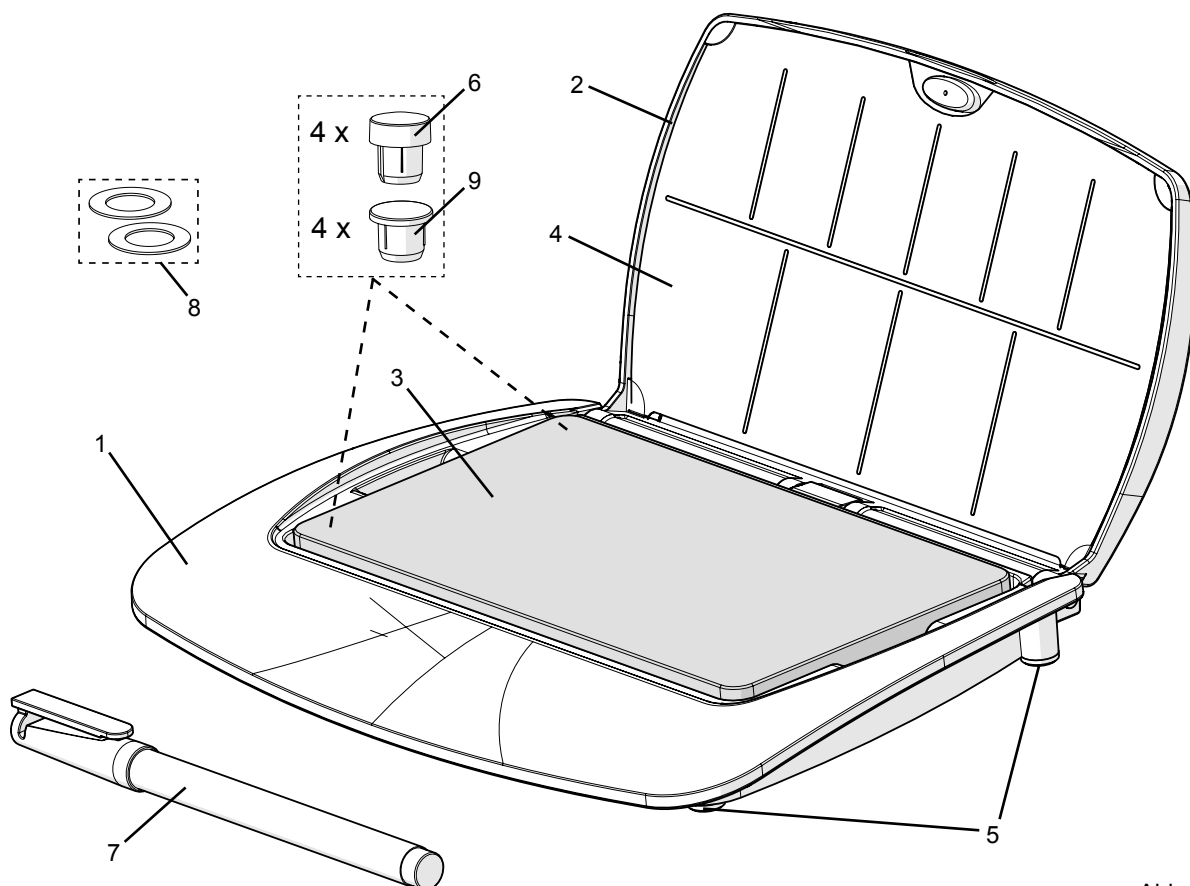

Abb. 2

In einem Winkel von ca.  $115^\circ$  befindet sich ein Deckelarretierungspunkt, der den Deckel stabil in einer geöffneten Position hält.



**Achtung:**  
Ein Überstrecken dieses Punktes kann zu einer Beschädigung des Scharniers führen.

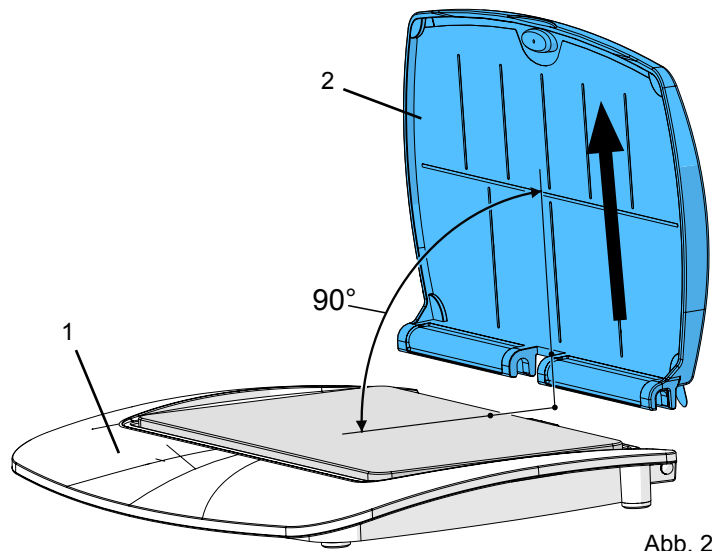

Abb. 3

## 3. Beschriftungsfolie

Die Beschriftungsfolie (4) kann mit dem mitgelieferten abwischbaren Stift beschriftet werden. Zum Beschriften oder Tauschen kann die Folie aus dem Deckel entfernt werden.

Die Folie ist auf der matten Seite beschreibbar.

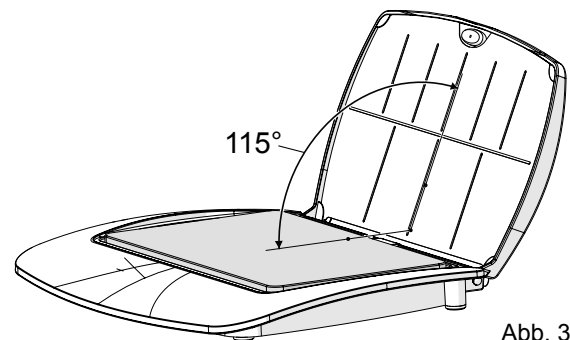
Zum Wiedereinbringen klemmen Sie die Folie hinter die 4 am Deckel befindlichen Aufnahmepunkte. Zuvor knicken Sie die Haltetaschen in Richtung der matten Oberfläche (a).



Abb. 4

## 4. Vorbereitung für den Gebrauch der Achat-Anmischplatte

Sie haben ein Unikat erworben.

Jede Achat-Anmischplatte hat eine einzigartige natürliche Maserung bzw. Färbung, die vom Bildmaterial abweichen kann.

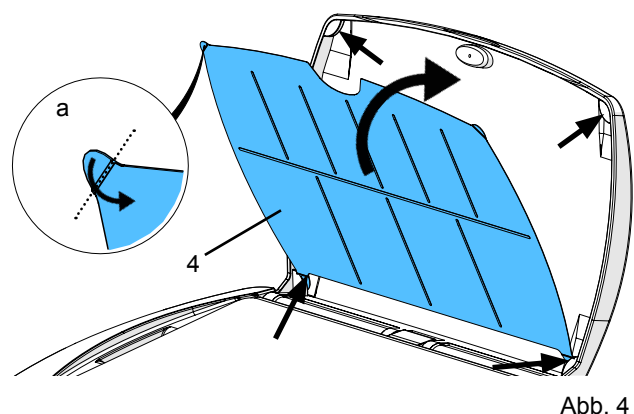
Bei Natursteinplatten ist eine Verfärbung insbesondere durch säurehaltige Anmischflüssigkeiten möglich.

Eine Achatplatte ist ein handgefertigtes Naturprodukt bei dem es fertigungsbedingt zu Toleranzen in der Plattenstärke kommen kann.

Auf Grund dieser Gegebenheit empfehlen wir bei dickeren Platten die vormontierten niedrigen Auflagestopfen (9) zu verwenden.

Bei dünneren Platten empfehlen wir den Tausch in die separat beige-packten hohen Auflagestopfen (6, Abb.1).

Sollte die Platte nach dem Einlegen noch leicht schaukeln, kann dies mit den beigelegten Distanzscheiben (8) ausgeglichen werden.



Abb. 5

## 5. Pflegehinweise

Um die gleichbleibende Qualität der Achat-Anmischplatte zu bewahren, sollten Sie diese regelmäßig reinigen.

Nehmen Sie dazu die Achat-Anmischplatte aus der Gehäuse-Unterschale und bürsten Sie diese unter fließendem Wasser ab, oder reinigen Sie diese sorgfältig mit einem Dampfstrahler.

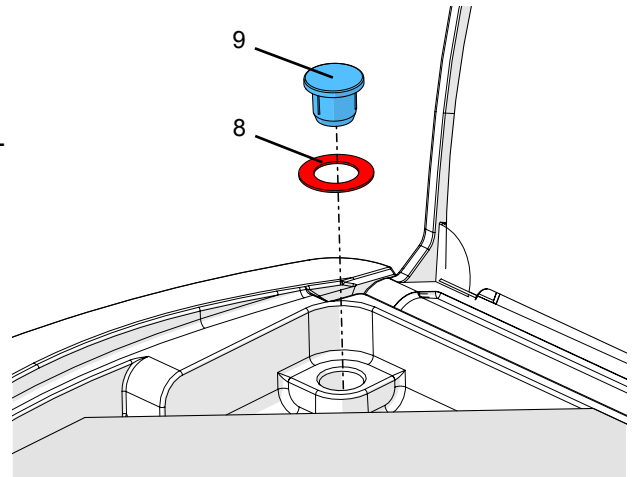
Das Gehäuse können Sie mit handelsüblichen Geschirr-Spülmitteln reinigen und gründlich unter fließendem Wasser abspülen.



**Reinigung nicht mit scharfkantigen, scheuernden oder Lösungsmittelhaltigen Mitteln durchführen.**

**Nur weiche Bürsten bzw. Reinigungstücher verwenden.**



**Bei der Verwendung von Tricolor-Malfarben kann es vorkommen, dass verdunstetes Malfarbenfluid den Kunststoffdeckel anlöst.**

**Deckel nicht mit Monomeren und Lösungsmittelhaltigen Flüssigkeiten reinigen!**

## 6. Ersatzteile

1046 0100 Beschriftungsfolie S, 3 St.

9 1045 9991 Gehäuse lay:art klein

9 0003 0038 Gehäusefuß, 4 St.

9 1046 0001 Kleinteileset lay:art natural (besteht aus Pos. 6, 8 und 9)

## 7. REACH

Informationen zu REACH und SVHC finden Sie auf unserer Internetseite unter [www.renfert.com](http://www.renfert.com) im Support Bereich.

# lay:art Mixing palette natural

No. 1046 0000

ENGLISH

## Instruction Manual

Congratulations, and thank you for choosing the high quality and state-of-the-art porcelain mixing palette system „lay:art“ by Renfert.

EN

### 1. Description

The system consists of a high quality plastic case with a lid and an agate mixing palette.

#### 1.1 Components and functional elements

- |                  |                          |
|------------------|--------------------------|
| 1 Base           | 6 4 x Rest plugs (tall)w |
| 2 Lid            | 7 Non-permanent marker   |
| 3 Mixing palette | 8 4 x Distance disc      |
| 4 Labelling foil | 9 4 x Rest plugs (short) |
| 5 4 x Case feet  |                          |

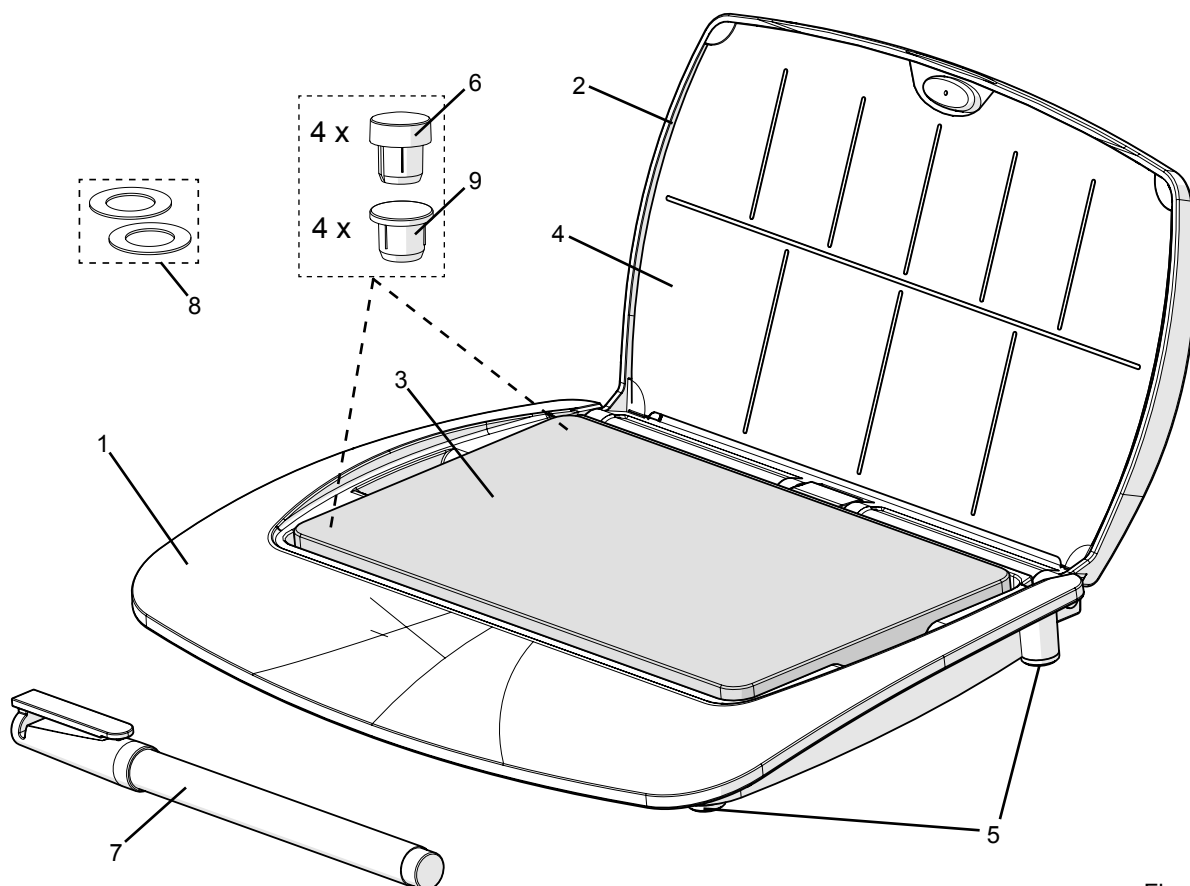

Fig. 1

## 2. Functional description of the case

When the lid is opened in a 90° angle it can be easily removed from the case base.

Gently press the onto the base (1) and pull the lid (2) upwards.

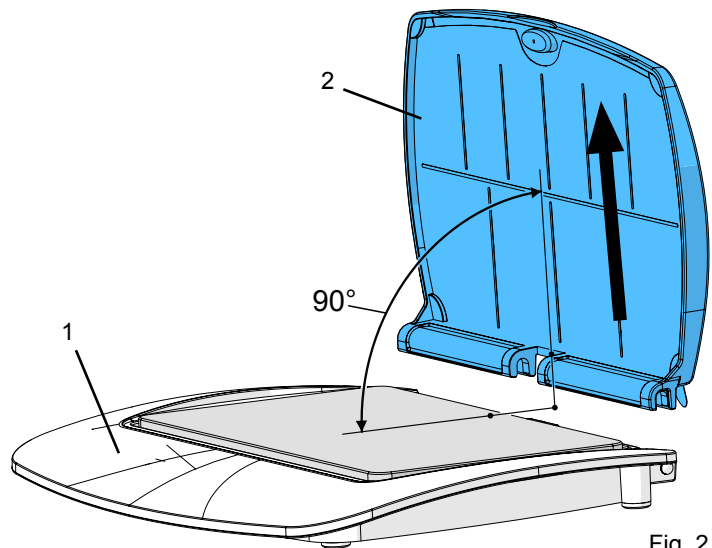

Fig. 2

At an angle of 115° there is a lid locking position, which will hold the lid open in a stable position.



**Caution:**  
If this position is overstretched, the hinges could become damaged.

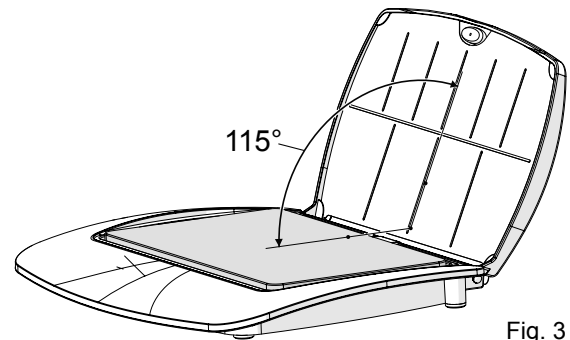

Fig. 3

## 3. Labelling foil

The non-permanent marker pen provided can be used to write on the labelling foil (4). The foil can be removed from the lid in order to exchange or inscribe the label.

Use the matt side of the foil to write on. When replacing the foil, clip behind the 4 mounting points which can be found on the lid. Firstly, bend the retaining flaps towards the matt surface (a).

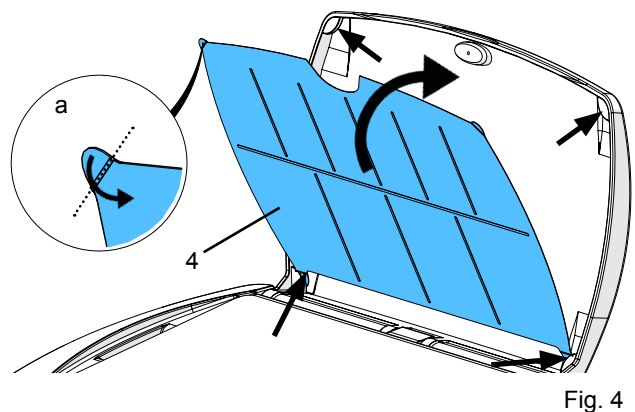

Fig. 4

## 4. Preparation for using the agate mixing palette

You have purchased a unique product.

Every agate mixing palette has its own individual and natural grain or colouring, which can differ slightly from the photo of the product.

Natural stone palettes are susceptible to discolouration, especially when mixing liquids with an acid content are used.

An agate palette is a hand crafted, natural product which can have divergencies in palette thickness from the production methods.

Due to this fact, we recommend using the pre-assembled shorter rest plugs (9) on thicker palettes. On thinner palettes, we recommend exchanging the rest plugs with the separately supplied taller rest plugs (6, Fig. 1).

If the palette should still wobble slightly when in position, please use the distance discs (8) to level it out.

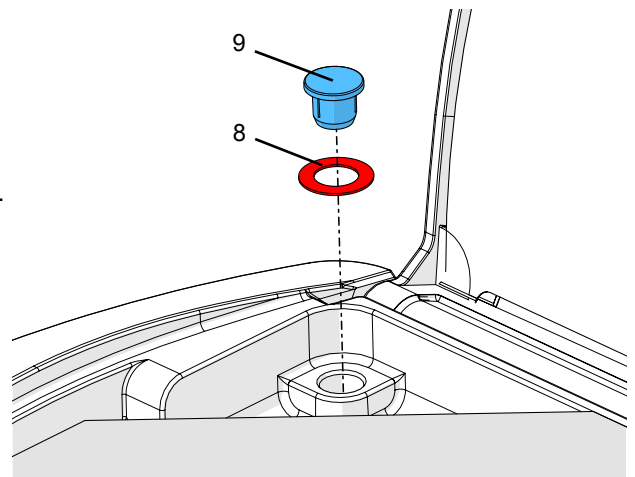

Fig. 5

EN

## 5. Care instructions

In order to maintain the consistent quality of the agate mixing palette, it is essential to clean on a regular basis.

To clean, take the agate mixing palette out of the case base and brush under running water, or clean carefully using a steam cleaner.

Clean the case using conventional detergent and then rinse thoroughly under running water.



**Do not clean using sharp edged, abrasive or solvent based materials.**

**Please only use soft brushes or cleaning cloths.**



**When using Tricolor stains it may happen that vaporized stains fluid etches the plastic lid.**

**Do not clean the plastic lid with monomers or with liquids containing solvents!**

## 6. Spare parts

1046 0100 Labelling foil S, 3 pcs.

9 1045 9991 Housing lay:art small

9 0003 0038 Case feet, 4 pcs.

9 1046 0001 Small part set lay:art natural (consisting of the Pos. 6, 8 and 9)

## 7. REACH

Information on REACH and SVHC is available on our website [www.renfert.com](http://www.renfert.com), in the Support area.

# lay:art Plaque de mélange natural

No. 1046 0000

FRANCAIS

## Mode d'emploi

Félicitations ! En optant pour le système de plaque de mélange céramique « *lay:art* » de Renfert, vous avez choisi un système innovant et haut de gamme.

FR

### 1. Description

Le système se compose d'un boîtier en plastique de grande qualité avec couvercle et d'une plaque de mélange en agate.

#### 1.1 Composants et éléments fonctionnels

- |   |                              |   |                            |
|---|------------------------------|---|----------------------------|
| 1 | Partie inférieure du boîtier | 6 | Support (épais) (4 x)      |
| 2 | Couvercle                    | 7 | Feutre non-permanent       |
| 3 | Plaque de mélange            | 8 | Rondelle d'épaisseur (4 x) |
| 4 | Film pour inscription        | 9 | Support (bas) (4 x)        |
| 5 | Pied de boîtier (4 x)        |   |                            |

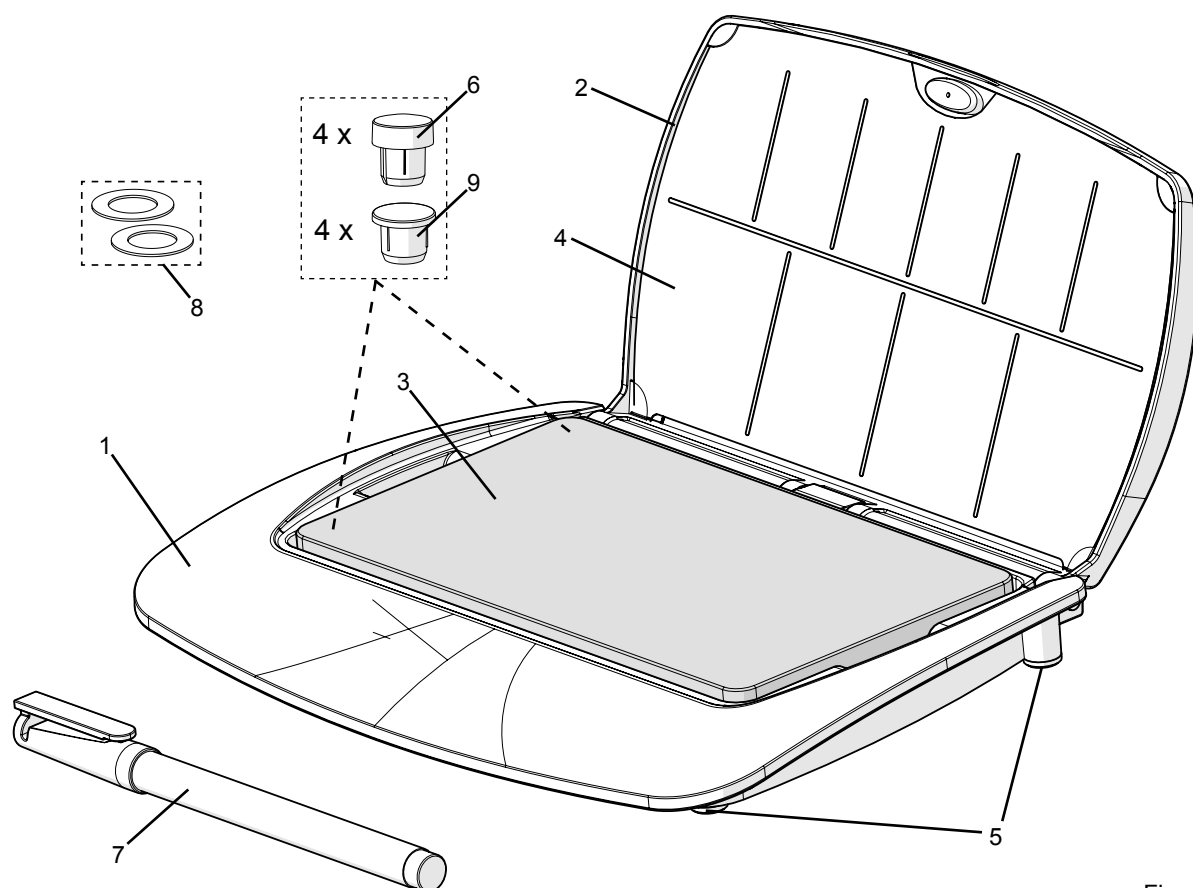

Fig. 1



## 2. Description du fonctionnement du boîtier

Le couvercle peut être facilement enlevé de la partie inférieure du boîtier en l'inclinant à un angle de 90°. Appuyez légèrement sur la partie inférieure du boîtier (1) et retirez le couvercle (2) vers le haut.

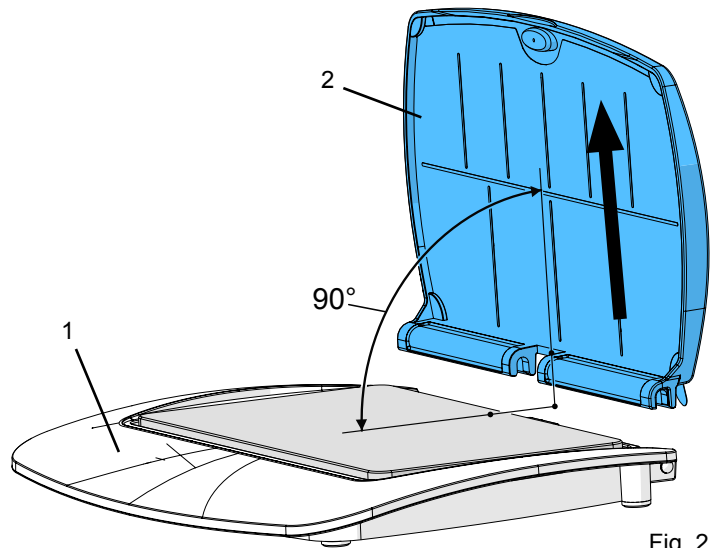

Fig. 2

À un angle d'env. 115° un point d'arrêt maintient le couvercle de manière stable dans sa position ouverte.



**Attention :**  
En cas d'ouverture au-delà de ce point, la charnière risque d'être endommagée.

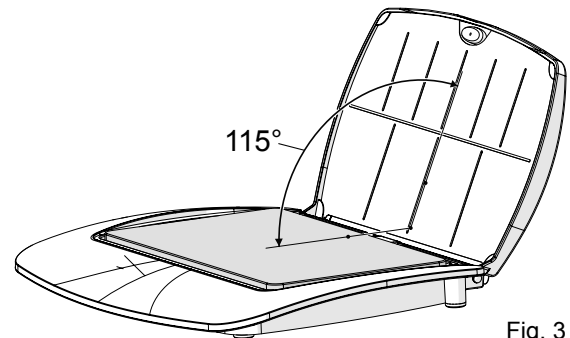

Fig. 3

## 3. Film pour inscription

Il est possible d'écrire sur le film pour inscription (4) avec le feutre effaçable fourni. Le film peut être retiré du couvercle pour l'inscription ou le remplacement.

Le film est inscriptible sur le côté dépolir. Pour réinsérer le film, calez-le derrière les 4 points de fixation situés sur le couvercle. Auparavant, pliez les languettes de maintien vers la surface dépolir (a).

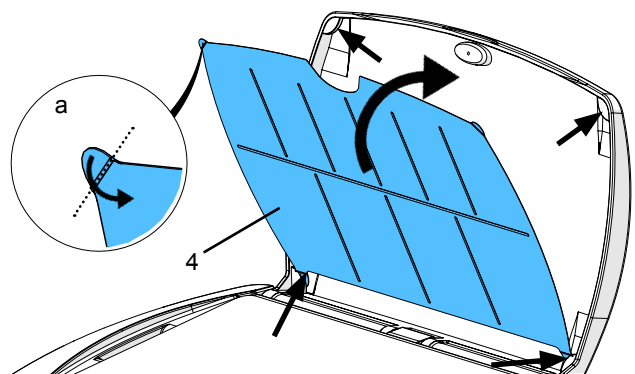

Fig. 4

## 4. Préparation à l'utilisation de la plaque de mélange en agate

Vous avez fait l'acquisition d'une pièce unique.

Chaque plaque de mélange en agate possède une veinure et une coloration naturelles et uniques qui peuvent ne pas correspondre aux photos et images.

Pour les plaques en pierre naturelle, une décoloration est possible, ce qui est due en partie à l'acidité des liquides de mélange.

Une plaque en agate est un produit naturel fait à la main. En raison des procédés de fabrication appliqués, l'épaisseur de la plaque peut varier légèrement.

C'est pourquoi nous recommandons d'utiliser pour les plaques plus épaisses le support bas assemblé pour la livraison (9). Pour les plaques plus minces, nous conseillons plutôt l'utilisation du support épais que vous trouvez dans un emballage séparé (6, Fig. 1).

Si la plaque devait encore basculer légèrement après avoir été mise en place, ceci peut être corrigé à l'aide des rondelles d'épaisseur (8) jointes.

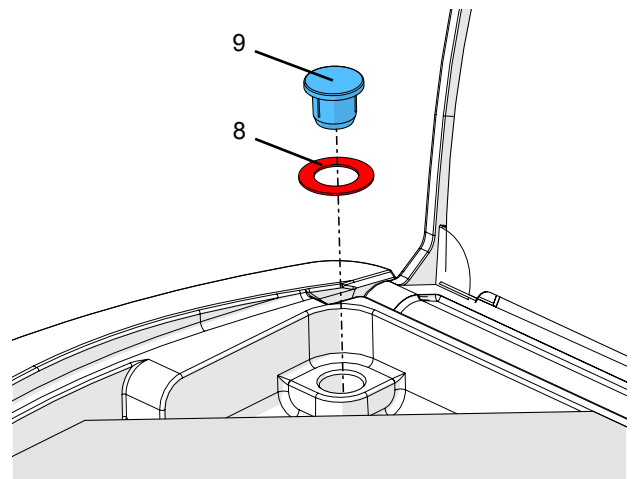

Fig. 5

FR

## 5. Conseils d'entretien

Afin qu'elle puisse conserver toutes ses qualités, la plaque de mélange doit être nettoyée régulièrement.

À cet effet, retirez la plaque de mélange en agate de la partie inférieure du boîtier et brossez-la sous l'eau courante ou nettoyez-la soigneusement au jet de vapeur.

Pour nettoyer le boîtier, utilisez de préférence du liquide vaisselle classique et rincez soigneusement le boîtier sous l'eau courante.



**Ne pas nettoyer l'appareil à l'aide d'objets coupants ou de produits de nettoyage abrasifs ou contenant des solvants. N'utiliser que des brosses douces ou des chiffons doux.**



**Lors d'usage des stains Tricolor il peut se produire que la fluide vaporisée des stains attaque le couvercle en plastique. Ne pas nettoyer le couvercle avec des monomères ou des liquides contenant des solvants!**

## 6. Pièces de rechange

1046 0100 Film de répérage S, 3 unités

9 1045 9991 Boîtier lay:art petit

9 0003 0038 Pied boîtier, 4 unités

9 1046 0001 Jeu petit matériel pour lay:art natural (existant de Pos. 6, 8 et 9)

## 7. REACH

Vous trouverez des informations sur REACH et SVHC sur notre site internet [www.renfert.com](http://www.renfert.com) dans la section Service.

# lay:art Piastra di miscela natural

No. 1046 0000

ITALIANO

## Istruzioni per l'uso

Felicitazioni per aver deciso di acquistare una piastra di miscela per ceramica innovativa e di alta qualità del sistema „lay:art“ di Renfert.

### 1. Descrizione

Il sistema comprende un contenitore di plastica di alta qualità con coperchio e una piastra di miscela di agata.

IT

#### 1.1 Componenti ed elementi funzionali

- |                                  |                                |
|----------------------------------|--------------------------------|
| 1 Base                           | 6 4 x Tappo d'appoggio (alto)  |
| 2 Coperchio                      | 7 Pennarello cancellabile      |
| 3 Piastra di miscela             | 8 4 x Anelli di rasamento      |
| 4 Foglio identificazione masse   | 9 4 x Tappo d'appoggio (basso) |
| 5 4 x Piedini per il contenitore |                                |

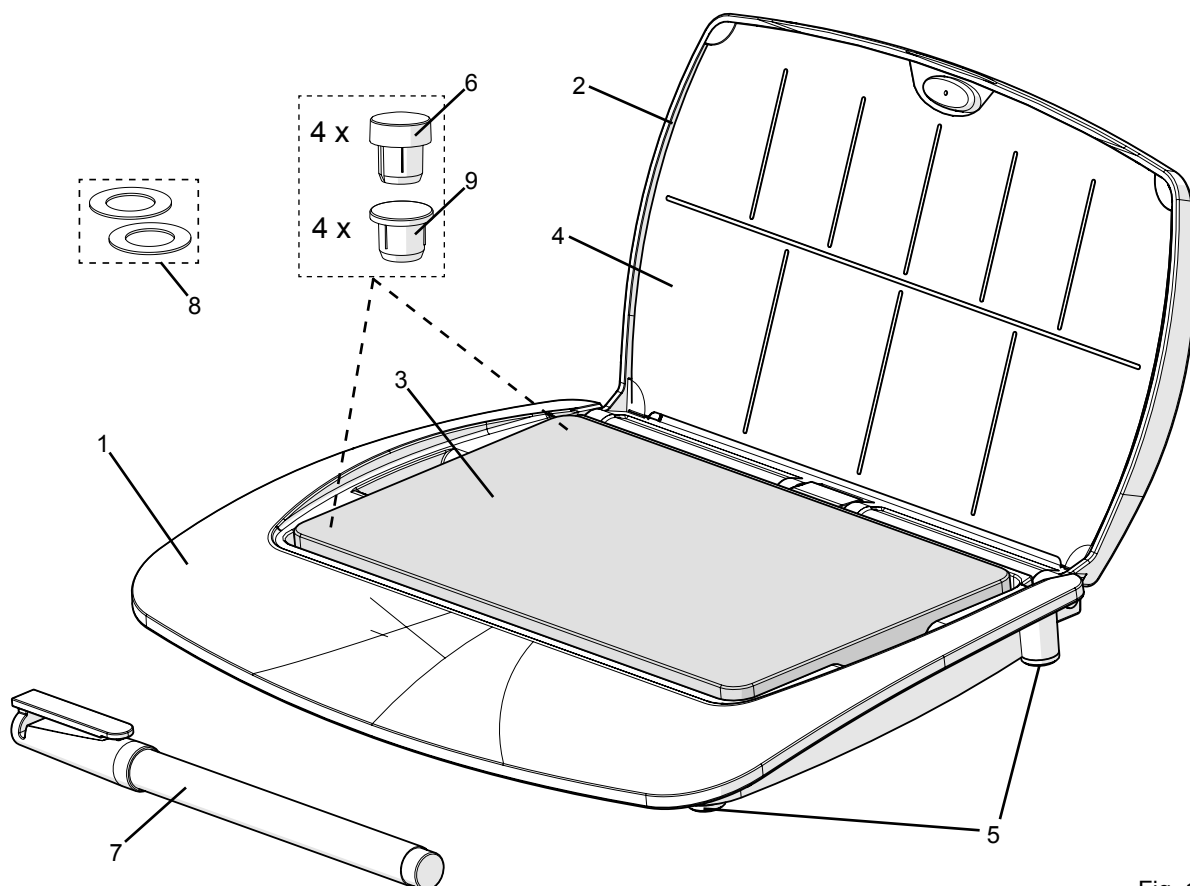
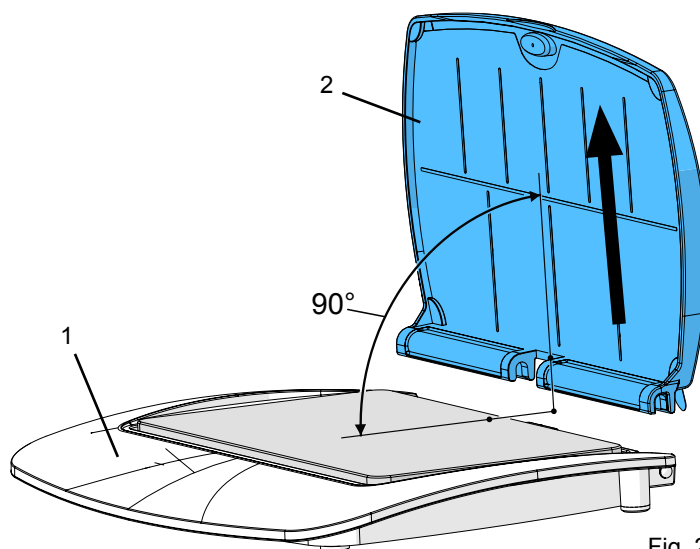

Fig. 1

## 2. Funzionalità del contenitore

Il coperchio può essere facilmente staccato dalla base del contenitore in un angolo di 90°.

Esercitare una leggera contropressione sulla base del contenitore (1) e togliere il coperchio (2) verso l'alto.



Se posizionato sul punto d'arresto a ca. 115°, il coperchio rimane stabile in posizione aperta.



**Attenzione:**

**Aprire il coperchio oltre il punto d'arresto può danneggiare la cerniera.**

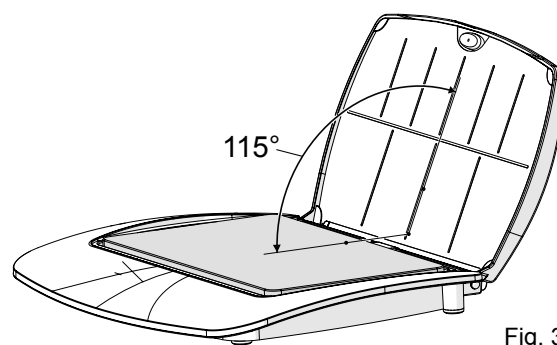

## 3. Foglio identificazione masse

Il foglio per l'identificazione delle masse (4) è scrivibile con il pennarello cancellabile in dotazione. Togliere il foglio dal coperchio per sostituirlo o per apportarvi le indicazioni desiderate.

Il lato fiacca del foglio è scrivibile.

Riapplicare il foglio infilandolo nei 4 supporti del coperchio previsti a questo scopo. Piegare prima le linguette verso la superficie fiacca (a).

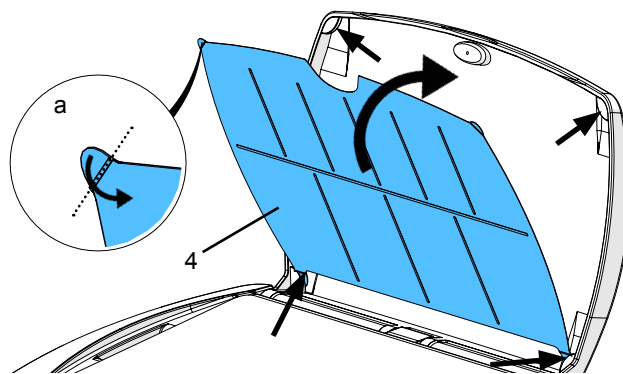

## 4. Preparazione per l'uso della piastra di miscela di agata

Questa piastra di miscela è un pezzo unico. Ogni piastra di miscela di agata ha una colorazione e una venatura naturale unica che può differire dal materiale fotografato. La pietra naturale può scolorirsi soprattutto a contatto con liquidi di miscela contenenti solventi.

Una piastra di agata è un prodotto naturale confezionato a mano, soggetto a tolleranze di spessore dovuto alla tecnica di fabbricazione.

Per questo motivo, con le piastre spesse, consigliamo di utilizzare i tappi d'appoggio bassi premontati (9). In caso di piastre più sottili, consigliamo di sostituirli con i tappi d'appoggio alti (6, Fig. 1) contenuti nella confezione.

In caso la piastra traballi ancora leggermente, compensare con gli anelli di rasamento (8) in dotazione.

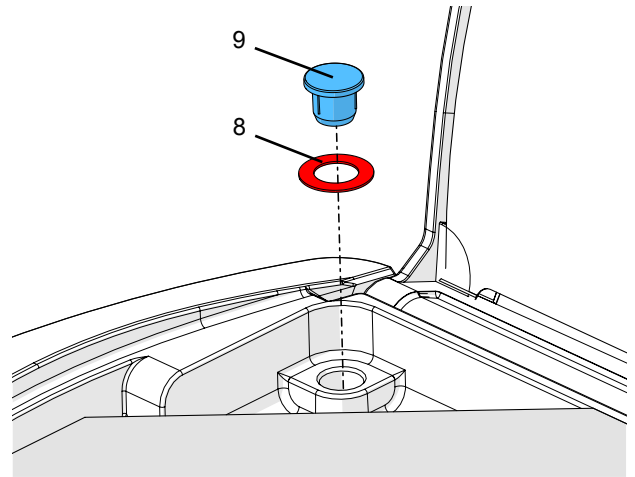

Fig. 5

IT

## 5. Manutenzione

Pulire la piastra di miscela ad intervalli regolari per mantenerne invariata la qualità.

Estrarre la piastra di miscela di agata dalla base del contenitore e pulire con una spazzola sotto l'acqua corrente oppure pulire con cura con il getto di vapore.

Pulire il contenitore con un consueto detergente per stoviglie e risciacquare abbondantemente sotto l'acqua corrente.



**Non effettuare la pulizia con dei detergenti abrasivi o che contengono solventi. Utilizzare esclusivamente spazzole morbide o panni per la pulizia.**



**Quando si usano supercolori Tricolor è possibile che il fluido evaporante dei colori corrode il coperchio in plastica.**

**Non pulire il coperchio con dei monomeri o con dei liquidi a base di solventi!**

## 6. Pezzi di ricambio

1046 0100 Foglio scrivibile S, 3 pz.

9 1045 9991 Contenitore lay:art piccolo

9 0003 0038 Piedino contenitore, 4 pz.

9 1046 0001 Kit minuteria per lay:art natural (chiusa di Pos. 6, 8 e 9)

## 7. REACH

Informazioni su REACH e SVHC si trovano sul nostro sito internet [www.renfert.com](http://www.renfert.com) nella sezione Supporto.

# lay:art Loseta de mezcla natural

No. 1046 0000

ESPAÑOL

## Instrucciones de servicio

¡Enhorabuena! Acaba de decidirse por el excelente y avanzado sistema de loseta de mezcla de cerámica "lay:art" de Renfert.

### 1. Descripción

El sistema se compone de una carcasa de plástico de alta calidad con tapa y una loseta de mezcla de ágata.

ES

#### 1.1 Conjuntos y elementos funcionales

- |   |                       |   |                                  |
|---|-----------------------|---|----------------------------------|
| 1 | Cubeta inferior       | 6 | 4 x Tapón de apoyo (alto)        |
| 2 | Tapa                  | 7 | Rotulador no permanente          |
| 3 | Loseta de mezcla      | 8 | 4 x arandelas de distanciamiento |
| 4 | Etiqueta de texto     | 9 | 4 x Tapón de apoyo (bajo)        |
| 5 | 4 x apoyos de carcasa |   |                                  |

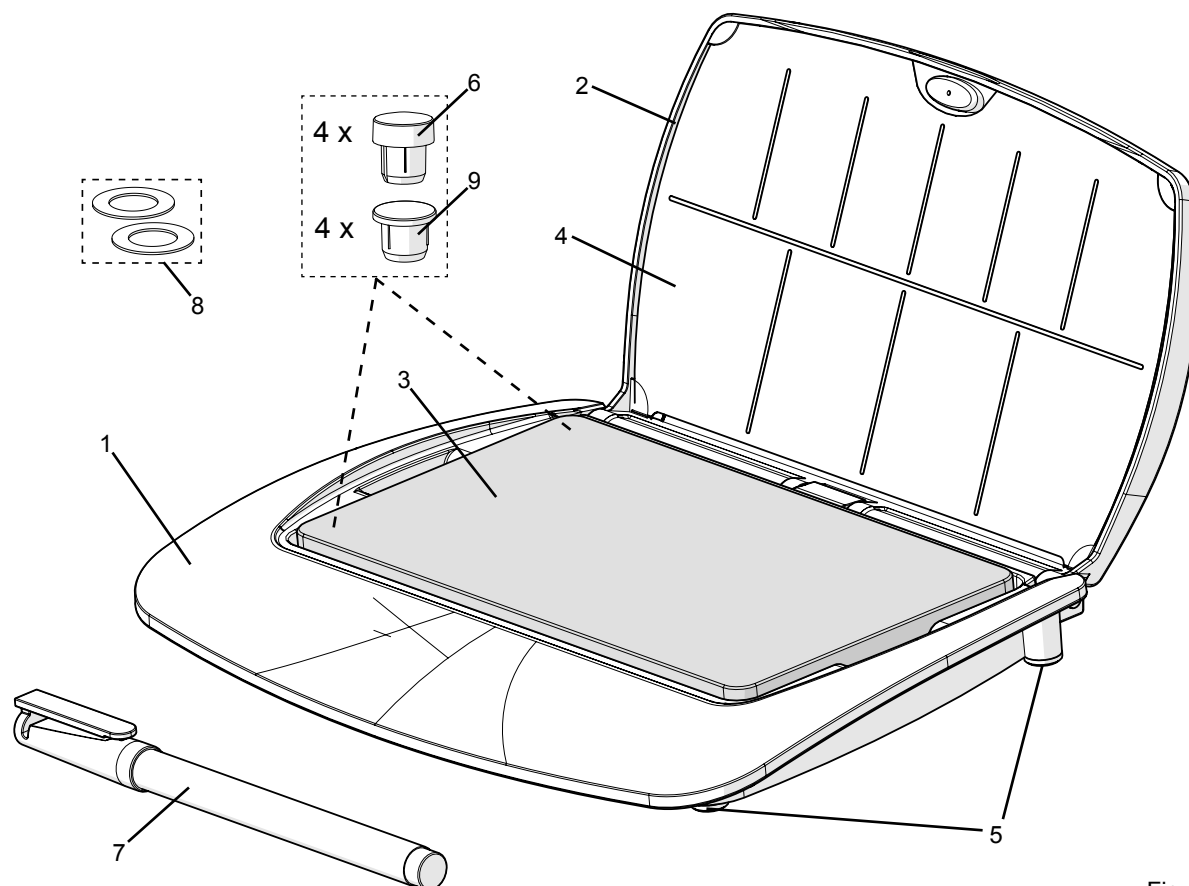

Fig. 1

## 2. Descripción de funcionamiento de la carcasa

La tapa se puede retirar fácilmente en un ángulo de 90° de la cubeta inferior de la carcasa.

Ejercer una leve contrapresión en la cubeta inferior (1) y tirar de la tapa (2) hacia arriba.

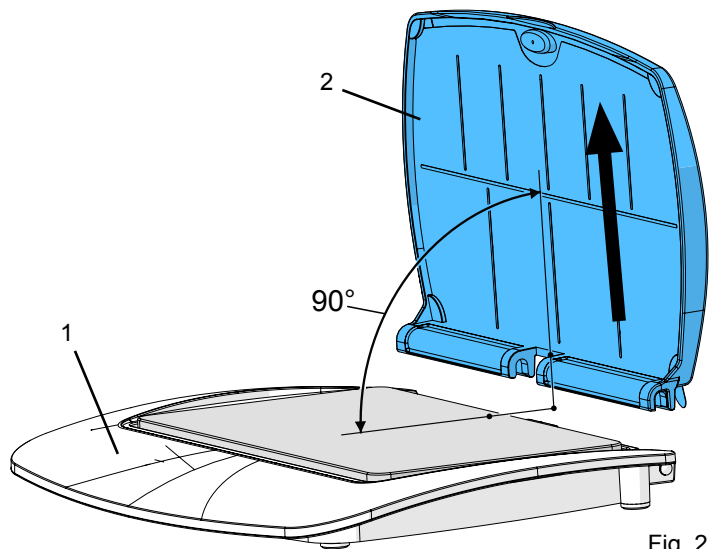

Fig. 2

En un ángulo de aprox. 115° se encuentra un punto de detención para la tapa, que la mantiene de manera estable en una posición abierta.



**Atención:**  
Al superar este punto, se puede dañar la bisagra.

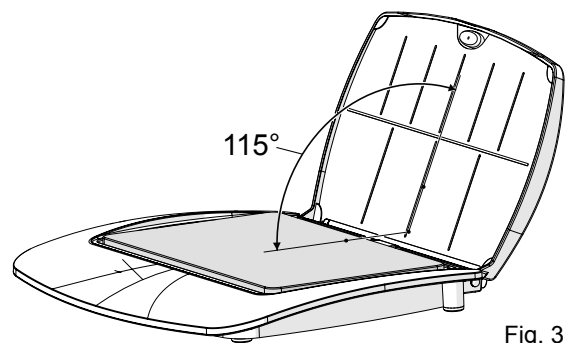

Fig. 3

## 3. Etiqueta de texto

La etiqueta de texto (4) se puede rellenar con el rotulador no permanente suministrado. Para rellenar o sustituir la etiqueta, se puede extraer esta de la tapa.

Se puede escribir en el lado mate de la etiqueta.

Para volver a introducirla, fije la etiqueta detrás de los 4 puntos de alojamiento situados detrás de la tapa. Previamente, doble las bridas de sujeción en dirección a la superficie mate (a).

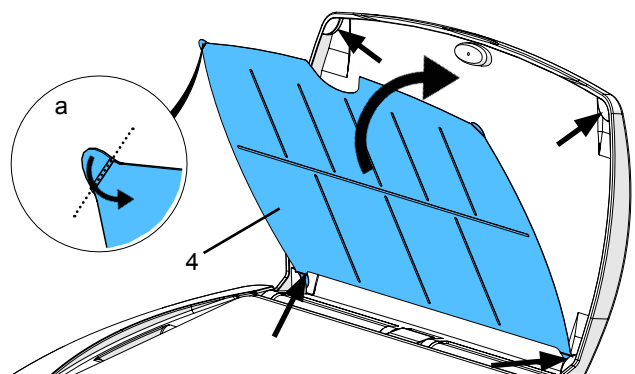

Fig. 4

## 4. Preparación para el uso de la loseta de mezcla de ágata

Acaba de adquirir un producto único.

Cada loseta de mezcla de ágata cuenta con unas singulares vetas naturales o coloración que puede diferenciarse de las imágenes.

Las losetas de piedra natural pueden decolorarse especialmente en caso de líquidos de mezclado que contengan ácido.

Una loseta de ágata constituye un producto natural hecho a mano en el que, por motivos de fabricación, pueden existir tolerancias en el grosor de la loseta.

A causa de estas circunstancias recomendamos usar, en el caso de las losetas más gruesas, los tapones de apoyo premontados bajos (9). En caso de losetas más finas, recomendamos la sustitución por los tapones de apoyo altos, que se incluyen por separado (6, Fig.1).

En caso de que la loseta balancee todavía ligeramente tras introducirla, se puede compensar esto con las arandelas de distanciamiento (8) que se acompañan.

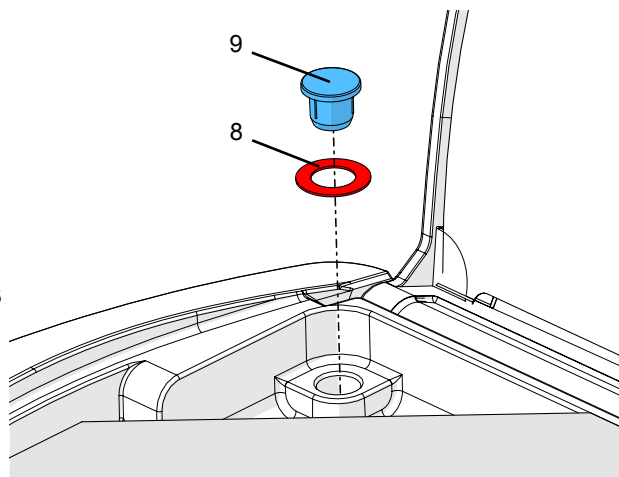

Fig. 5

ES

## 5. Indicaciones para el cuidado

Para conservar la calidad de la loseta de mezcla, debería limpiar esta con regularidad. Para ello, saque la loseta de mezcla de ágata de la cubeta inferior de la carcasa y cepíllela bajo abundante agua o límpiela en profundidad con un chorro de vapor.

Limpie la carcasa preferentemente con detergentes lavavajillas comunes y aclárela en profundidad con abundante agua.

**⚠ No realice la limpieza con medios afilados, abrasivos o que incorporen disolventes. Utilice solo cepillos suaves o toallitas de limpieza.**

**⚠ Al usar los colorantes de Tricolor, puede ocurrir que el diluyente de colorante vaporizado corroe la tapa en plástico.  
¡No limpiar la tapadera con líquidos monómeros ó disolventes!**

## 6. Piezas de recambio

1046 0100	Etiqueta de texto S, 3 uds.
9 1045 9991	Carcasa lay:art pequeña
9 0003 0038	Pies de carcasa, 4 uds.
9 1046 0001	Juego piezas pequeñas para lay:art natural (consistente en Pos. 6, 8 y 9)

## 7. REACH

Encontrará informaciones acerca del reglamento REACH y las sustancias SVHC en nuestra página Web [www.renfert.com](http://www.renfert.com) en el área Postventa.



# lay:art Placa de mistura natural

No. 1046 0000

PORTUGUÊS

## Instruções de operação

Parabéns por adquirir “lay:art”, o moderno sistema de godês da Renfert de alta qualidade para mistura de cerâmica.

### 1. Descrição

O sistema é composto por um recipiente de plástico com tampa de alta qualidade e uma placa de ágata.

#### 1.1 Módulos e elementos funcionais

- |                      |                                  |
|----------------------|----------------------------------|
| 1 Bandeja            | 6 4 x Batoques de apoio (altos)  |
| 2 Tampa              | 7 Caneta marcador não permanente |
| 3 Placa de mistura   | 8 4 x Arruelas espaçadoras       |
| 4 Folha de anotações | 9 4 x Batoques de apoio (baixos) |
| 5 4 x Pés de apoio   |                                  |

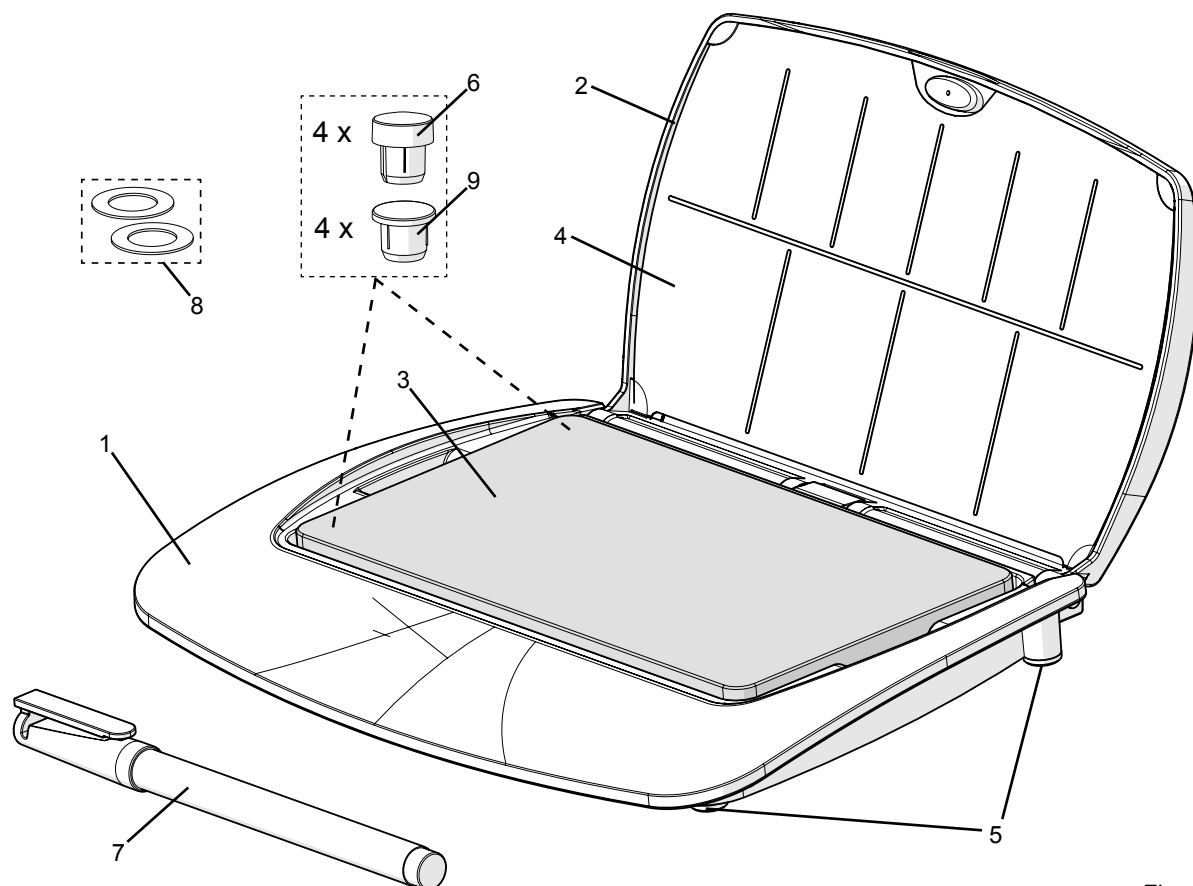

Fig. 1

## 2. Uso do recipiente

A tampa pode ser facilmente removida da bandeja do recipiente a um ângulo de 90°.

Aplique uma leve pressão contra a bandeja (1) e puxe a tampa (2) para cima.

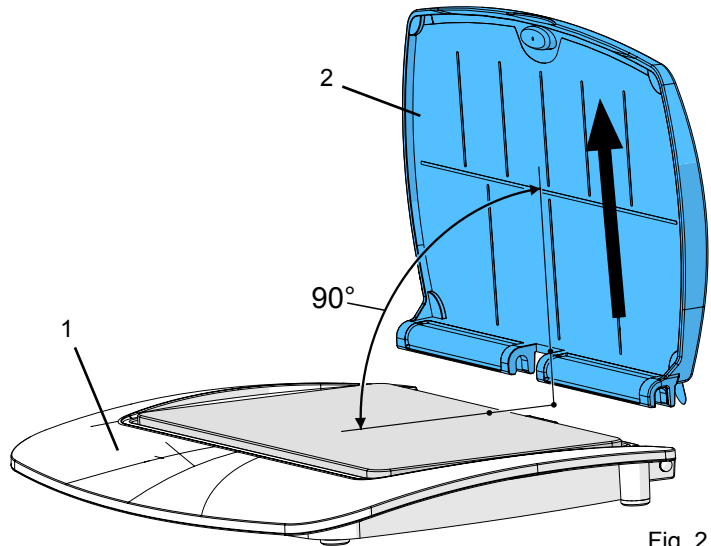

Fig. 2

O ponto de encaixe que mantém a tampa estável em posição aberta está localizado a um ângulo de aprox. 115°.



**Atenção:**

**Se o ponto de encaixe for ultrapassado, a dobradiça poderá ser danificada.**

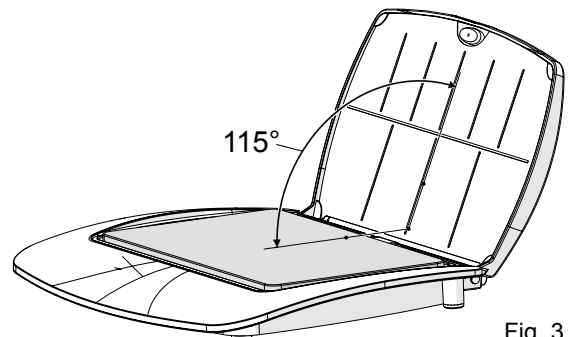

Fig. 3

## 3. Folha de anotações

Você pode escrever na folha de anotações (4) utilizando a caneta de tinta removível fornecida. A folha pode ser removida da tampa para anotações ou para ser trocada.

As anotações podem ser feitas no lado fosco da folha.

Para recolocar a folha, prenda-a por trás dos quatro pontos de fixação que se encontram na tampa. Para isso, dobre antes as abas de fixação em direção à superfície fosca (a).

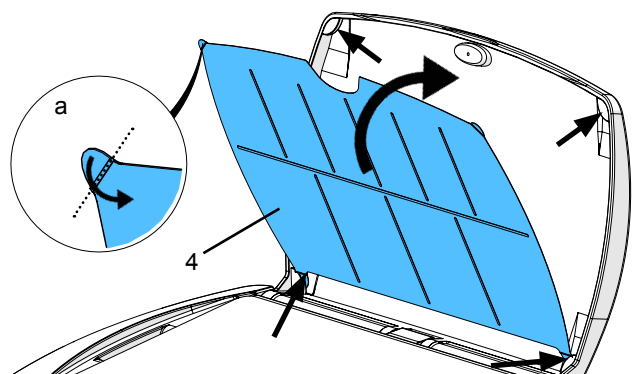

Fig. 4

## 4. Preparação para o uso da placa de ágata

Você adquiriu uma peça ímpar.

Cada placa de ágata para mistura possui veios e coloração única, podendo diferir do material ilustrativo.

As placas de pedra natural podem sofrer manchamento, causado principalmente por líquidos de mistura ácidos.

Uma placa de ágata é um produto natural, feito à mão, que pode apresentar variações de espessura inerentes ao processo de fabricação.

Dada essa particularidade, para placas mais espessas recomendamos o uso dos batoques de apoio baixos, pré-montados (9).

Para placas mais finas recomendamos substituí-los pelos batoques de apoio altos, embalados separadamente (6, Fig. 1).

Caso a placa ainda continue ligeiramente instável após a colocação dos pés de apoio, podem ser utilizadas as arruelas espaçadoras (8) para estabilização.

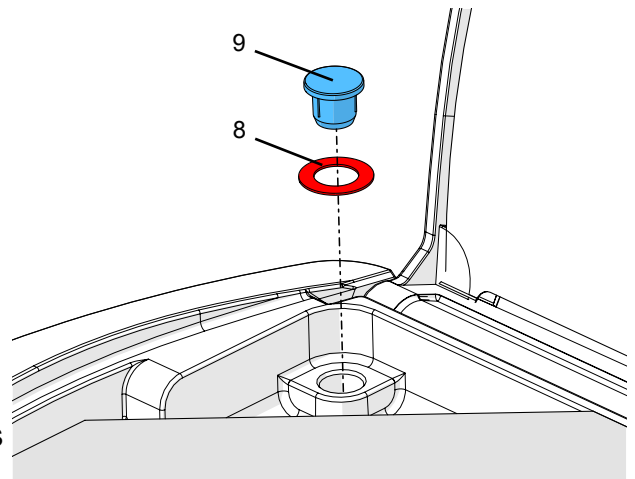

Fig. 5

PT

## 5. Limpeza e manutenção

Para manter a qualidade da placa de mistura, você deve limpá-la regularmente.

Retire para isso a placa de ágata da bandeja do recipiente e escove-a sob água corrente ou limpe-a cuidadosamente com jato de vapor.

Para a limpeza do recipiente, utilize preferencialmente detergentes comuns para louças e enxágue abundantemente com água corrente.



**Não utilize solventes, produtos abrasivos nem objetos cortantes ou pontiagudos para a limpeza.**

**Utilize apenas escovas macias ou panos de limpeza.**



**Quando utilizados stains Tricolor, o vapor do líquido dos stains poderá agredir a superfície da tampa de plástico.**

**Não limpar a tampa com monômeros nem com líquidos que contenham solventes!**

## 6. Peças de substituição e acessórios

1046 0100 Folha de anotações, 3 un.

9 1045 9991 Carcaça de godês pequena: lay:art

9 0003 0038 Pé de carcaça: 4 un.

9 1046 0001 Conjunto de pequenas peças para a placa: lay:art  
(consistindo dos itens 6, 8 e 9)

## 7. REACH

Informações sobre Registo, Avaliação, Autorização e Restrição dos Produtos Químicos (REACH) e sobre substâncias que suscitam elevada preocupação (SVHC) podem ser encontradas em nosso sítio Internet em [www.renfert.com](http://www.renfert.com) na seção Suporte.

# lay:art Karıştırma tablası

natural

No. 1046 0000

TÜRKÇE

## Kullanım kılavuzu

Tebrikler; Renfert ,in yüksek kaliteli ve modern seramik karıştırma tablası sistemi „lay:art“ ı almaya karar vermiş bulunuyorsunuz.

### 1. Açıklama

Sistem kapak ve akik taşından karıştırma tablasıyla donatılmış yüksek kaliteli plastik bir muhafazadan oluşmaktadır.

#### 1.1 Yapı grupları ve işlev gören elemanlar

- |                      |                              |
|----------------------|------------------------------|
| 1 Alt çanak          | 6 4 x Taban tıkaçları (uzun) |
| 2 Kapak              | 7 Non Permanent-Marker       |
| 3 Karıştırma tablası | 8 4 x Mesafe koyucu disk     |
| 4 Yazı yazma folyosu | 9 4 x Taban tıkaçları (kısa) |
| 5 4 x Muhafaza ayağı |                              |

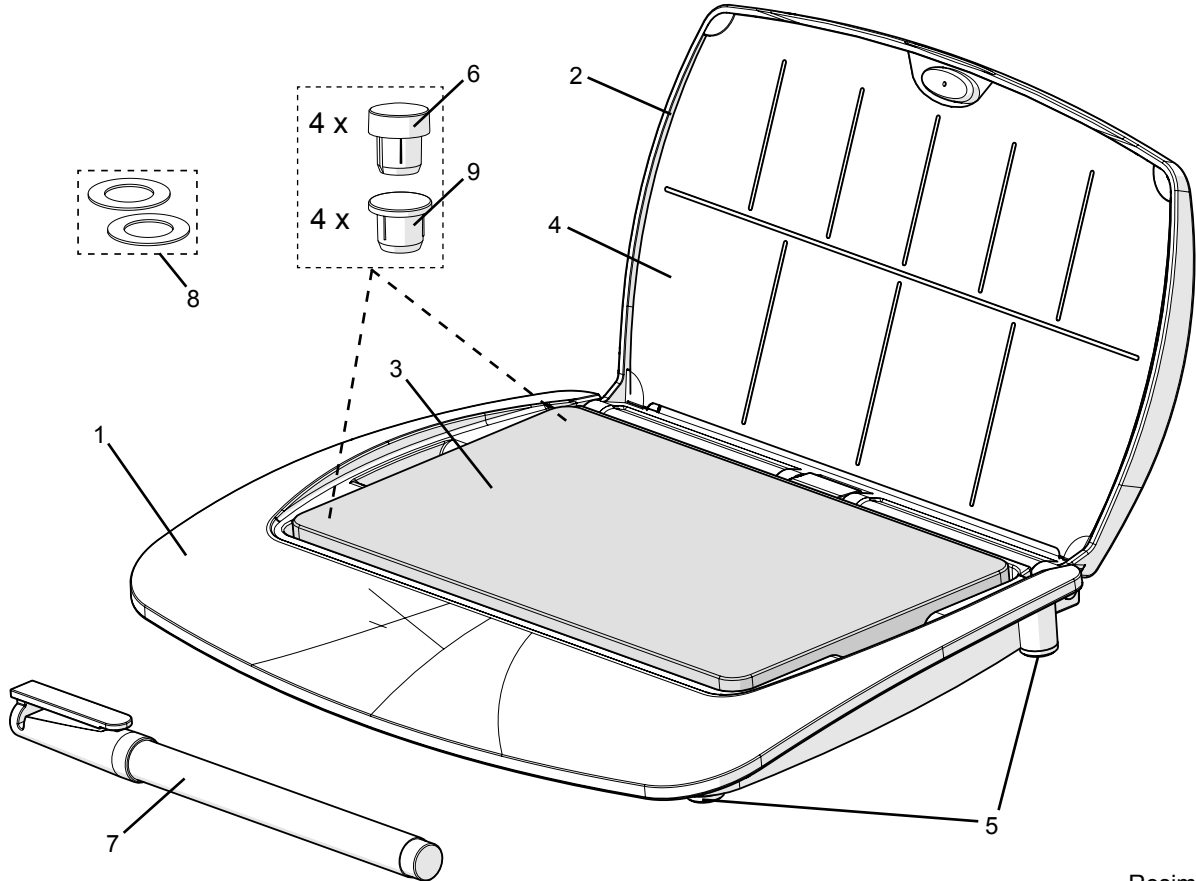

Resim 1

## 2. İşlev hakkında açıklama Muhafaza

Kapak 90° lik bir açıyla kolayca muhafazaya ait alt çanaktan çıkarılabilir.

Alt çanağa (1) hafif bir baskı uygulayınız ve kapağı (2) yukarı doğru çekiniz.

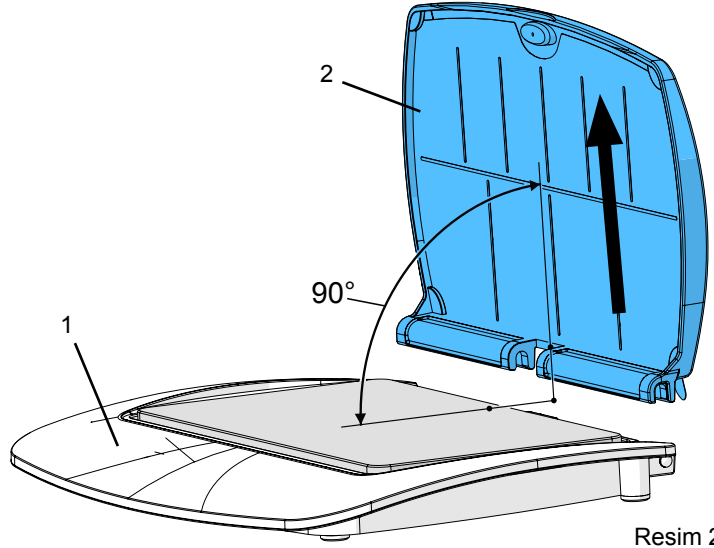

Resim 2

Kapağı sürekli olarak açılmış konumda tutan kapak tevkif noktası yaklaşık 115° derecelik bir açıda durmaktadır.



**Dikkat:**

**Bu noktanın aşılması menteşenin zarar görmesine yol açabilir.**

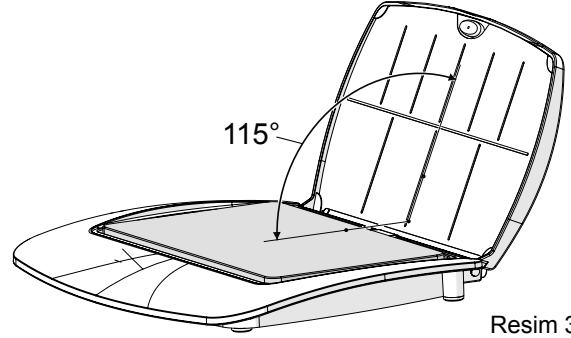

Resim 3

## 3. Yazı yazma folyosu

Yazı yazma folyosu (4) üzerine ürünle birlikte gönderilen silinebilir kalemle yazı yazılabilir. Yazı yazmak ve değiştirmek için folyo kapaktan çıkarılabilir.

Folyonun mat tarafına yazı yazılabilir.

Yeniden takmak için folyoyu arkada kapak üzerinde bulunan 4 adet tutma noktasına sıkıştırınız. Önce tutucu kulakları mat yüzey yönünde (a) bükünüz.

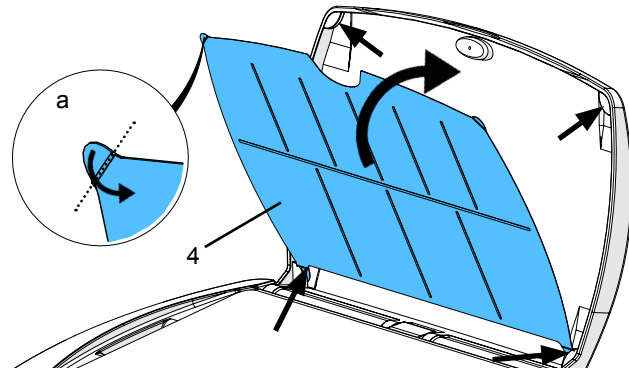

Resim 4

#### 4. Akik taşından karıştırma tablasının kullanılması için hazırlık

Bir başka kopyası olmayan el işçiliği bir ürün edinmiş bulunuyorsunuz.

Her bir akik karıştırma tablası resim malzemesiyle arasında sapma gösterebilen benzersiz doğal bir dokuya veya renge sahiptir.

Doğal taş tablalarda özellikle asit içeren karıştırma sıvaları nedeniyle renk solması mümkündür.

Bir akik tabla elde üretilen doğal bir üründür, üretim koşullarına bağlı olarak tabla kalınlığı bakımından toleranslar söz konusudur.

Bu durum nedeniyle kalın tablalarda önceden monte edilmiş kısa taban tıkaçlarının (9) kullanılmasını tavsiye ediyoruz.

İnce tablalarda ayrı olarak ürün ambalajında bulunan uzun taban tıkaçlarının (6, Resim 1) kullanılmasını tavsiye ediyoruz.

Eğer tabla yerleştirildikten sonra hafifçe sallanıyorsa, bu durum ürün ekindeki mesafe koyucu disklerle (8) dengelenebilir.

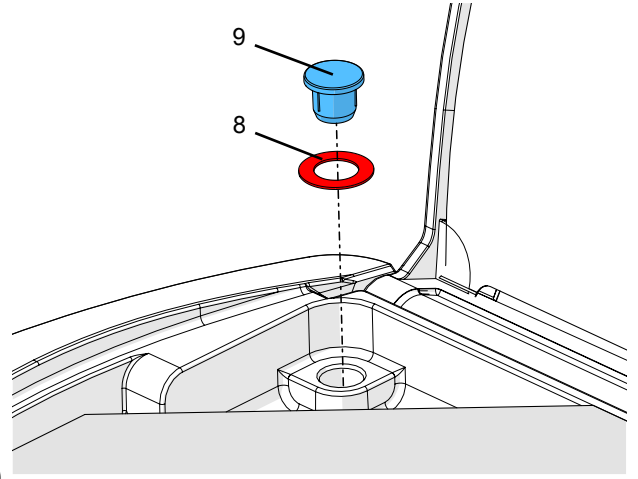

Resim 5

TR

#### 5. Temizlik uyarıları

Akik karıştırma tablasının her zaman aynı kalan kalitesini korumak için tablayı düzenli olarak temizlemek zorundasınız.

Bu amaçla akik tablayı muhafazaya ait alt çanaktan çıkarınız ve bunu akar su altında silerek arındırınız veya bunu özenli bir biçimde püskürtülen buharla temizleyiniz.

Muhafazayı piyasada yaygın olarak bulunan bulaşık deterjanlarıyla temizleyebilir ve akar su altında iyice duruluyabilirsiniz.



**Keskin kenarlı temizlik araçlarıyla veya ovucu ya da çözücü madde içeren temizlik maddeleri ile temizlik yapmayınız!**

**Yalnızca yumuşak fırça veya temizlik bezleri kullanınız!**



**Tricolor-renklendirme boyaının kullanılması durumunda buharlaşan boyanın plastik kapağı eritmesi söz konusu olabilir.**

**Kapağı monomerler ve çözücü maddeler içeren sıvılarla temizlemeyiniz!**

#### 6. Yedek parçalar

1046 0100 Yazı yazma folyosu S, 3 Ad.

9 1045 9991 Muhafaza lay:art Küçük

9 0003 0038 Muhafaza ayağı, 4 Ad.

9 1046 0001 Küçük parça seti lay:art natural (Poz. 6, 8 ve 9 ,dan oluşmaktadır)

#### 7. REACH

REACH ve SVHC'ye ilişkin ayrıntılı bilgileri [www.renfert.com](http://www.renfert.com) adlı internet sitemizin Destek bölümünde bulabilirsiniz.

# lay:art Палитра natural

№. 1046 0000

РУССКИЙ

## Инструкция по эксплуатации

Сердечно поздравляем Вас с приобретением высококачественной и современной системы для работы с керамикой „lay:art“ фирмы Renfert.

### 1. Описание

Система состоит из высококачественного пластмассового футляра с крышкой и палитры для смешивания красителей.

#### 1.1 Компоненты и функциональные элементы

- |                       |                               |
|-----------------------|-------------------------------|
| 1 Поддон              | 6 4 х Ножки (высокие)         |
| 2 Крышка              | 7 Неперманентный маркер       |
| 3 Палитра             | 8 4 х дистанционные прокладки |
| 4 Пленка для надписей | 9 4 х Ножки (низкие)          |
| 5 4 х ножки футляра   |                               |



рис. 1

## 2. Описание принципа работы футляра

Под углом  $90^\circ$  крышку можно просто снять с поддона футляра.

Надавите слегка на поддон (1) и потяните крышку вверх (2).

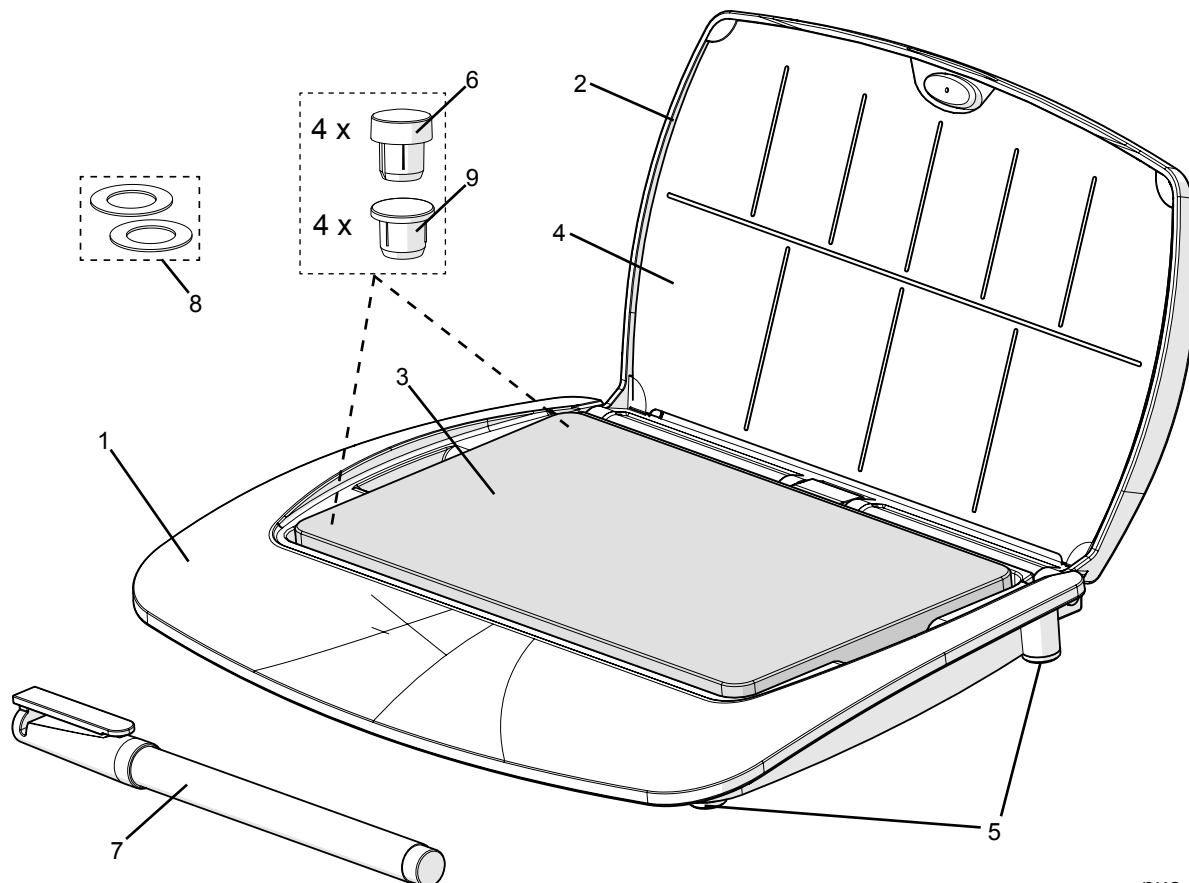

рис. 2

Под углом около  $115^\circ$  расположена стопорная точка крышки, которая стабильно удерживает крышку в открытой позиции.

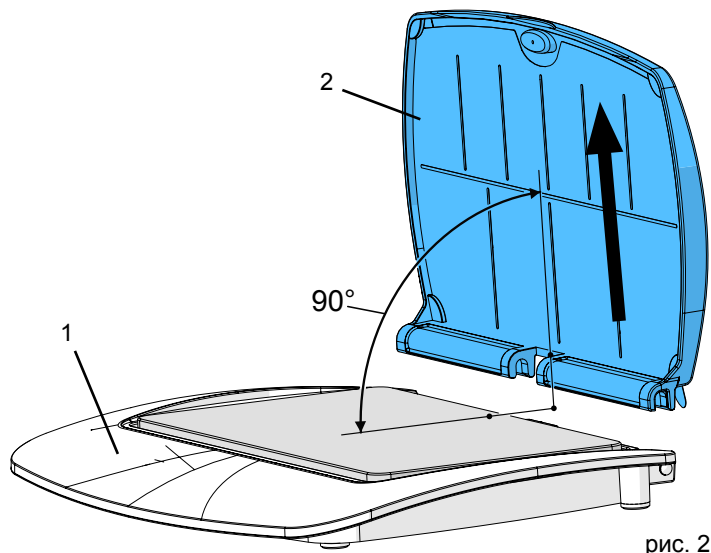

**Внимание!**

Превышение этого угла открытия крышки может привести к повреждению шарнира.



рис. 3

## 3. Пленка для надписей

Надписи на пленке (4) можно делать прилагаемым стираемым маркером. Для нанесения надписи или замены пленку можно вынуть из крышки.

Надписи наносятся на атнибликовой стороне пленки.

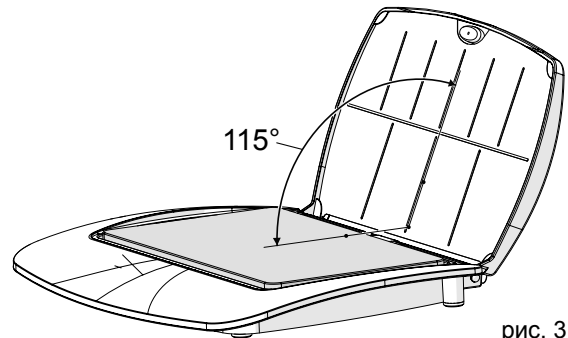
Чтобы заново вставить пленку в крышку, закрепите пленку 4 элементами крепления, находящимися на крышке. Перед этим отогните язычки креплений к матовой поверхности (а).



рис. 4



## 4. Подготовка к использованию агатовой палитры

Вы стали обладателем уникального экземпляра.

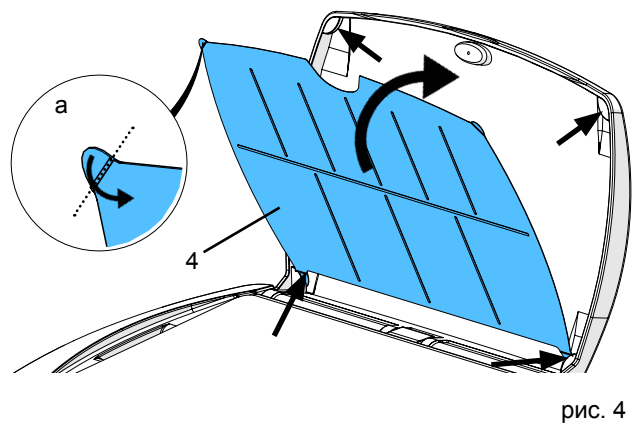
Каждая агатовая палитра имеет неповторимый естественный рисунок или окраску, которые могут отличаться от иллюстративного материала.

У палитр из натурального камня возможно изменение цвета вследствие применения жидкостей для замеса керамики, содержащих кислоты.

Агатовая палитра является изготовленным вручную натуральным продуктом, что может привести к допустимым отклонениям в толщине палитры.

В связи с этим мы рекомендуем применять с более толстыми палитрами предварительно смонтированные низкие ножки (9). У более тонких палитр мы рекомендуем замену на отдельно прилагаемые высокие ножки (6, рис.1).

В случае легкого покачивания палитры после ее установки, это может быть откорректировано прилагаемыми дистанционными прокладками (8).



рис. 5

RU

## 5. Рекомендации по уходу

Чтобы сохранить неизменное качество палитры, ее необходимо регулярно чистить. Для этого извлеките агатовую палитру из поддона футляра и промойте ее с помощью щетки под проточной водой или тщательно очистите ее пароструйным аппаратом.

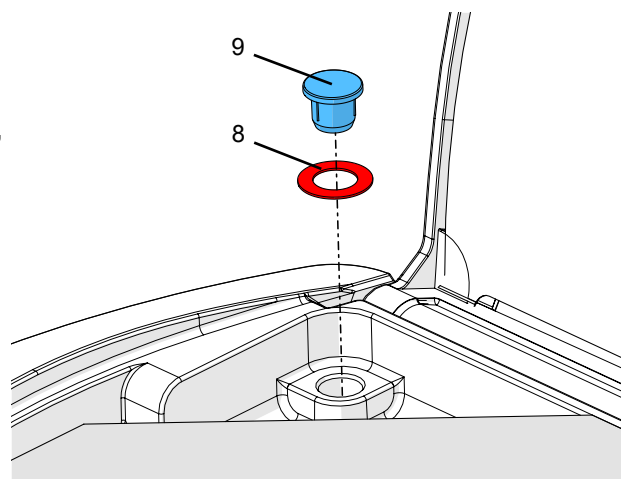
Футляр лучше всего чистить обычными средствами для мытья посуды и затем тщательно ополоснуть под проточной водой.

**⚠ Не производить очистку остроконечными средствами, а также средствами, содержащими абразивные вещества или растворитель. Применять исключительно мягкие щетки или очищающие салфетки.**

**⚠ При употреблении красок Tricolor может случиться, что испарившаяся краска размягчит пластмассовую крышку.**

**Не очищать крышку мономерами и жидкостями, содержащими растворитель!**

## 6. Запасные части

1046 0100	Многоразовая пленка для надписей S, 3 шт.
9 1045 9991	Футляр для малой палитры lay:art
9 0003 0038	Ножка футляра палитры, 4 шт.
9 1046 0001	маленький набор lay:art (состоящий из 6, 8 и 9)

## 7. REACH

Информацию о REACH и SVHC Вы найдете на нашей странице в Интернете по адресу [www.renfert.com](http://www.renfert.com) в разделе «Поддержка».

# lay:art natural 天然玛瑙石瓷粉调和盘

货号: 1046 0000

中文

## 使用手册

恭喜您！也感谢您选用由仁福公司出品、先进高品质的瓷粉调和盘系统—“lay:art”。

### 1. 简介

这系统包括一个附盖子的高品质塑料外壳和和一个天然玛瑙石瓷粉调和盘。

#### 1.1 组件和功能元素

- |            |             |
|------------|-------------|
| 1 底座       | 6 4 x 高塞子   |
| 2 盖子       | 7 标识笔(可涂改)  |
| 3 调和盘      | 8 4 x 高度调校片 |
| 4 标签薄片     | 9 4 x 矮塞子   |
| 5 4 x 底座垫片 |             |



图 1

## 2. 托盘功能说明

根据您选择的调和盘，您会收到一个大的、提供放置工具空间的托盘或一个小托盘。当盖子90°度角打开时，就可以轻易地从托盘移除。

轻按底部（1）和把盖子（2）往上拉。

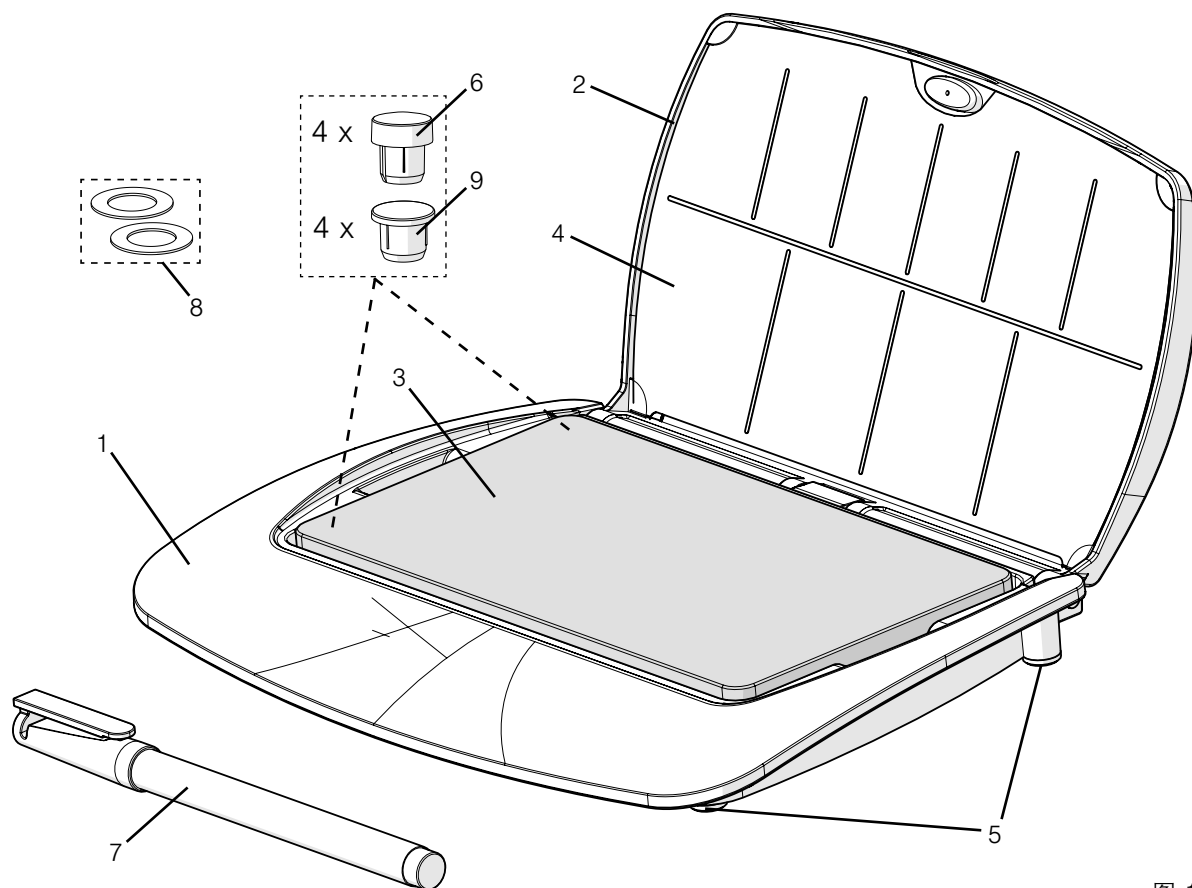

图 2

在115°度角有一个盖子锁定位置，可以固定盖子的位置。

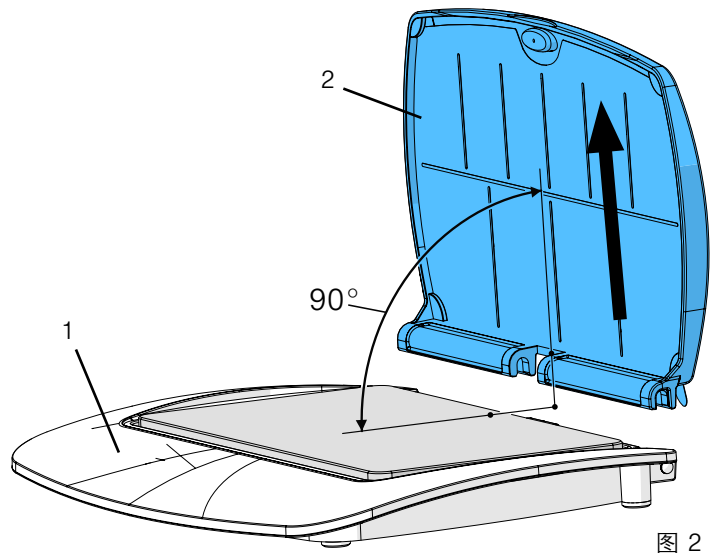

**注意：**

**如果按压盖子，铰位可能会损坏。**



图 3

## 3. 标签薄片

附带的记号笔可以在标签薄片（4）上书写。要替换或写标签时，薄片可以从盖子移除。

在薄片的哑光面书写。

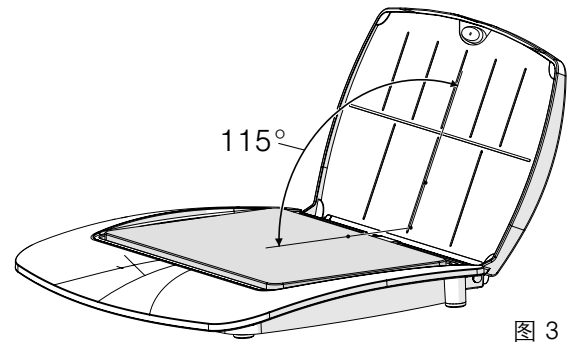
放回薄片时，夹紧盖子上4个安装点的后面。首先，把固定的封盖朝哑光面（a）弄弯。



图 4

## 4. 天然玛瑙石瓷粉调和盘的使用准备

您购买了一件独一无二的产品。

每个天然玛瑙石瓷粉调和盘都有其独特和天然的条纹或颜色，会跟产品照片略有不同。

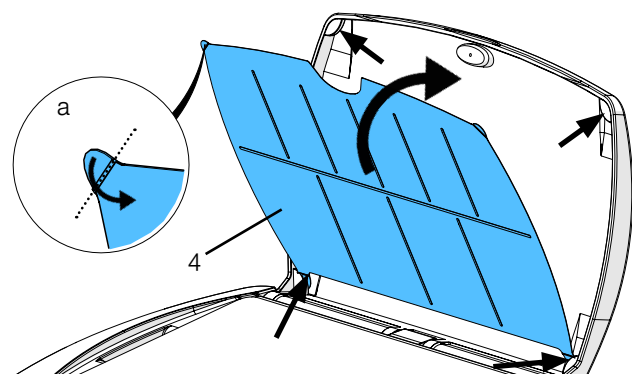
如果使用含酸的混合液，天然石调和盘会容易变色。

玛瑙石调和盘是一件手工制作、天然的产品，生产形式会令它的厚度有差异。因此，我们建议在比较厚的调和盘，用预先配置的矮塞子（9）；在比较薄的调和盘，我们建议用高塞子（6，图1）代替。如果调和盘仍有点摆动，请使用高度调校片（8）来保持调和盘水平。





图 5

## 5. 保养指引

必需定期清洗玛瑙石瓷粉调和盘，以保持质量稳定。

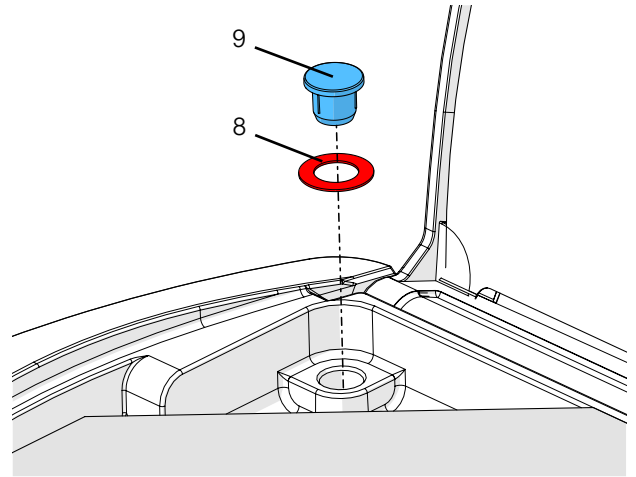
把玛瑙石瓷粉调和盘从托盘取出，用水刷洗或者用蒸气清洗器小心地清洗。

托盘可以用常规洗涤剂清洁，然后用水彻底冲洗干净。

 **不要使用有锐边、侵蚀性或溶剂的清洁物料清洁。  
请只使用软刷或清洁布。**

 **当使用三色染色剂时，可能会蒸发气体，侵蚀塑料盖子。  
不要使用单体或含溶剂的液体清洗塑料盖子！**

## 6. 备件

1046 0100 小标签薄片，3片

9 1045 9991 lay:art 瓷盘外壳小号

9 0003 0038 底座垫片，4个

9 1046 0001 lay:art 天然瓷盘小部件套装（包括组件6，8和9）

## 7. REACH

有关REACH和SVHC的信息，请登录到我们网站 [www.renfert.com](http://www.renfert.com) 上的支援区。

# レイアートポーセレンパレット ナチュラル (natural)

No. 1046 0000

JAPANESE

## 取扱説明書

この度は、高品質のレンフェルト社のポーセレンパレットシステム「レイアート」をお選び頂きまして誠にありがとうございます。

### 1. 製品説明

本システムは、高品質のフタ付きプラスチックケースとメノウ製パレットで構成されています。

#### 1.1 各部の名称と構成

- |               |                       |
|---------------|-----------------------|
| 1 ベース         | 6 パレット用シリコン (ロング) x4  |
| 2 フタ          | 7 水性ペン                |
| 3 パレット        | 8 調整用リング x4           |
| 4 記入シート       | 9 パレット用シリコン (ショート) x4 |
| 5 ケース用シリコン x4 |                       |



図 1

JA

## 2. ケースの説明

フタを90°に開けて持ち上げれば、ケースからフタを容易に取り出すことができます。

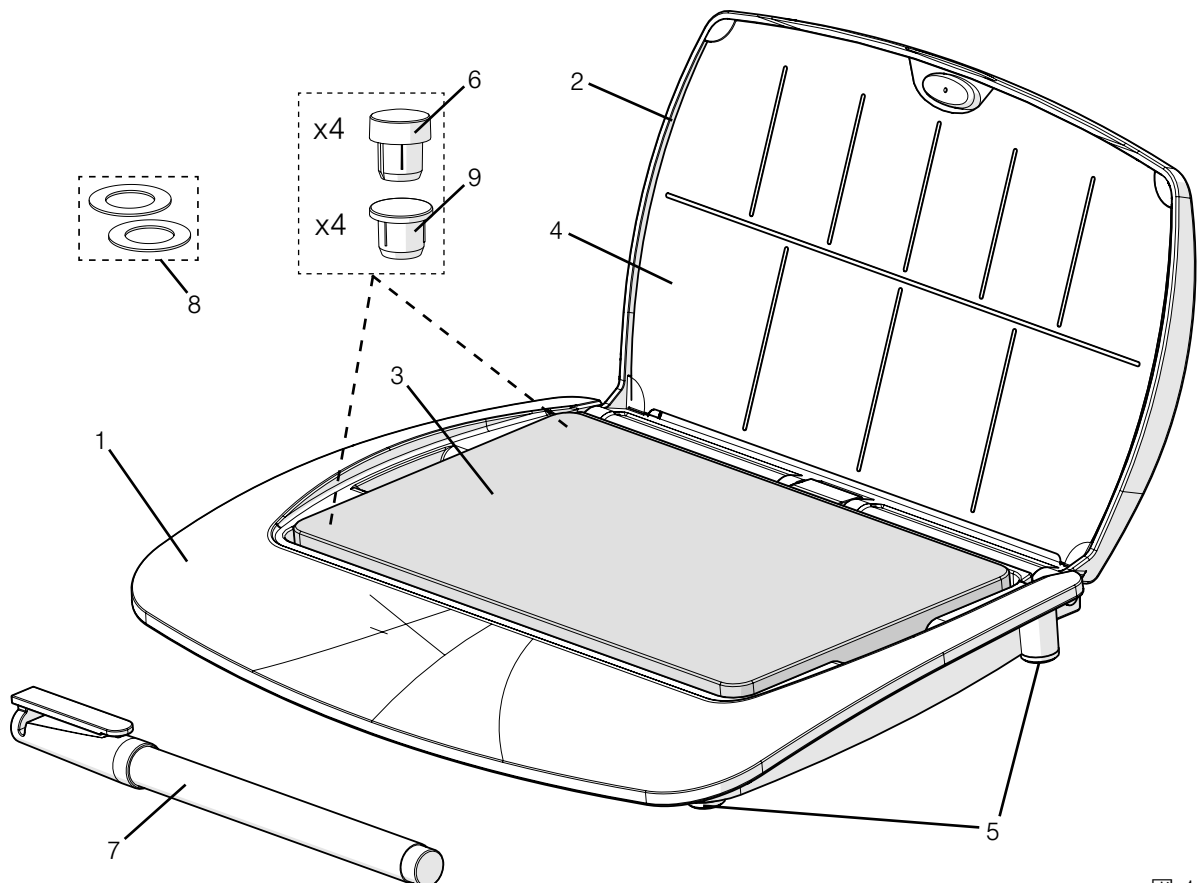
ベース (1) を軽く押さえて、フタ (2) を上げてください。



図 2

115°まで開くと、フタは開いたままで固定されます。



**注意:**  
この位置を超えると、ヒンジが損傷するおそれがあります。

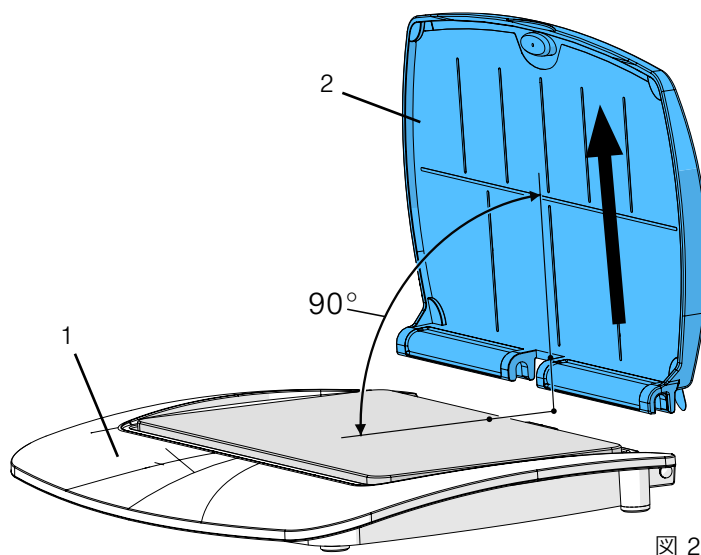

図 3

## 3. 記入シート

付属している水性ペン (7) を使って、記入シート (4) に書くことができます。

記入シートのざらざらした面に書き込んで下さい。

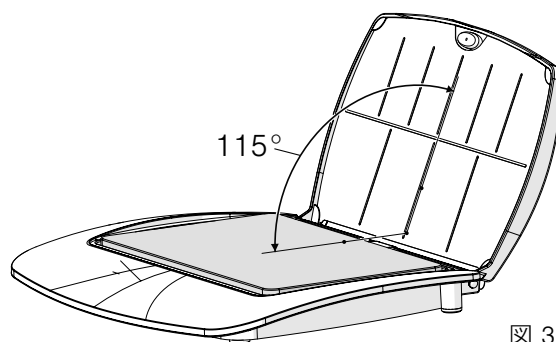
交換または書き込む時に、記入シートをフタから外すことができます。

記入シートを交換するときは、記入シートの4つの突起部をざらざらした面側(a)に折り曲げてから、フタの裏側に付いている4カ所のフックに留めて下さい。



図 4

## 4. メノウ製パレットの使用準備

天然メノウ製のパレットは、それぞれ固有の色合いを備えていますので、カタログ写真とはやや異なっています。

天然石のパレットは、酸を含む混和液を使用すると変色する場合があります。

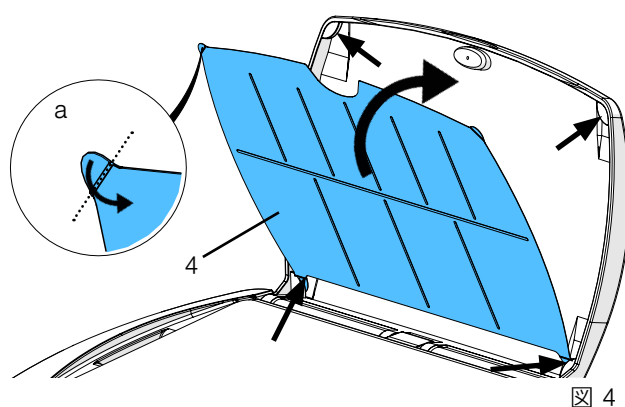
メノウ製のパレットは手作りの天然製品なので、パレットの厚さが異なる場合があります。

このため厚いパレットには短いパレット用シリコン(9)を、薄いパレットには長いパレット用シリコン(6)を使用してください(図1)。

ベースにセットしたパレットが少しづらつく場合は、調整用リング(8)を入れて高さを均一に調整して下さい。



図 5

## 5. 取扱上の注意

パレットの品質を維持するために、定期的に清掃することが重要です。

メノウ製のパレットを清掃するには、ケースからパレットを取り出してから、流水下でブラシ洗ひするか、もしくはスチームクリーナーを使って入念に清掃して下さい。

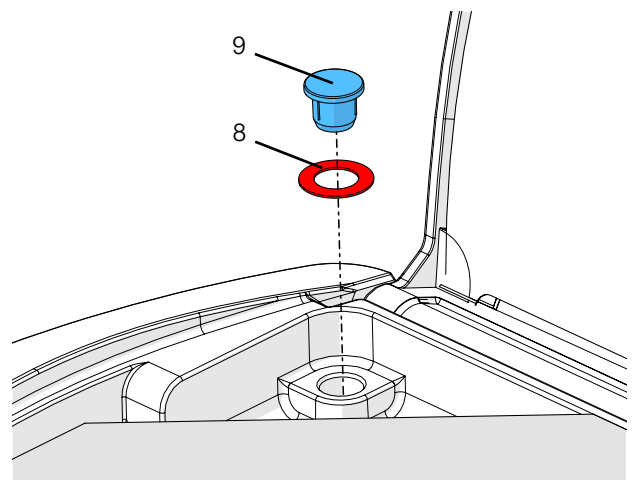
中性洗剤を使ってケースを清掃した後、流水下で完全に洗い流して下さい。

**⚠** 研磨材の入った洗剤、またはアルコール系洗浄剤を使って清掃しないで下さい。  
柔らかいブラシまたは清掃用布のみを使用して下さい。

**⚠** トリコロールステインを使用すると、気化したステインリキッドがプラスチック製のフタを腐食させるおそれがあります。  
モノマーやアルコール系の洗剤でプラスチック製のフタを清掃しないで下さい。

## 6. 別売品

1046 0100 記入シート 3枚 ナチュラル／トロピック／プロS用

9 1045 9991 レイアートパレット用ケース (小)

9 0003 0038 ケース用シリコン 4個

9 1046 0001 ナチュラル用パーツセット (パレット用シリコン(L/S)各4、調整用リング4個)

## 7. REACH

REACH及びSVHCの情報はウェブサイト [www.renfert.com](http://www.renfert.com) のサポートエリアを参照ください。

# 레이:아트 믹싱 팔레트 내츨럴 No. 1046 0000

한글본

## 사용 설명서

Renfert의 고품질 최첨단 포세레인 믹싱 팔레트 시스템인 „레이:아트“를 선택해 주셔서 감사합니다.

### 1. 설명

본 시스템은 고품질 플라스틱 케이스, 아게이트 믹싱 팔레트 및 뚜껑으로 구성됩니다.

#### 1.1 구성품 및 기능적 요소

- |              |                   |
|--------------|-------------------|
| 1 밑판         | 6 4 x 예비 플러그(긴형)  |
| 2 뚜껑         | 7 비영구 마커          |
| 3 믹싱 팔레트     | 8 4 x 디스턴스 디스크    |
| 4 라벨 지정 포일   | 9 4 x 예비 플러그(짧은형) |
| 5 4 x 케이스 피트 |                   |



그림 1



## 2. 케이스 기능 설명

뚜껑을 90° 각도까지 열면 케이스 밑판에서 뚜껑을 쉽게 제거할 수 있습니다.

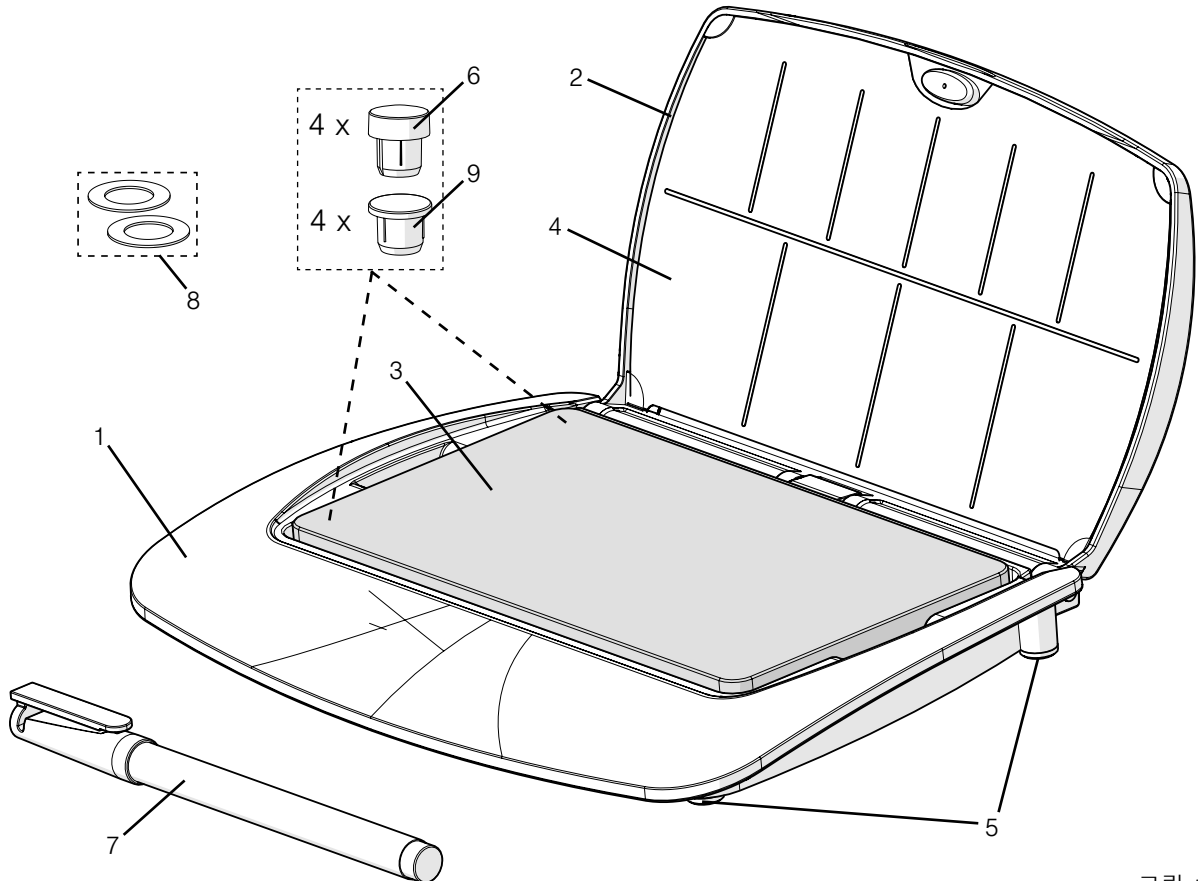
밑판(1) 위를 살짝 누르고 뚜껑(2)을 위로 당기면 됩니다.



그림 2

115° 각도까지 열면 뚜껑 잠금 위치가 보입니다. 이 위치에서는 뚜껑을 열린 상태로 고정시킬 수 있습니다.

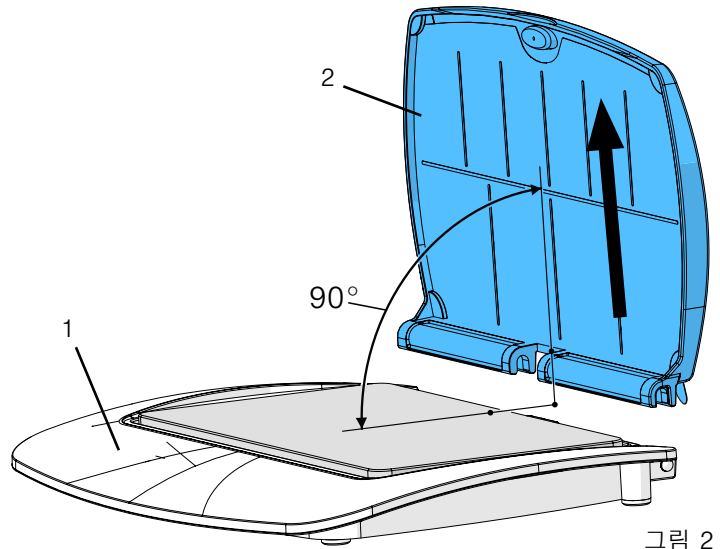

**주의:**

이 위치를 무리하게 뒤로 젖히면 힌지가 손상될 수 있습니다.



그림 3

## 3. 라벨 지정 포일

제공된 비영구 마커 펜을 사용하여 라벨 지정 포일(4)에 글자를 쓸 수 있습니다. 라벨을 교체하거나 라벨에 글자를 쓰기 위해 포일을 뚜껑에서 제거할 수 있습니다. 글자를 쓸 때에는 포일의 무광 면을 사용해야 합니다.

포일을 교체할 때에는,

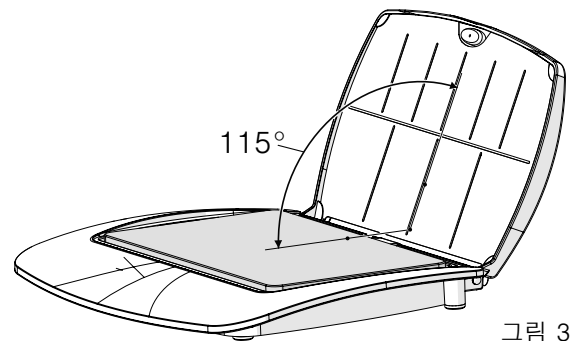
뚜껑에 있는 4개의 장착 지점을 따라 잘라냅니다. 우선, 고정 플랩을 광택이 없는 표면(a) 쪽으로 구부립니다.



그림 4

## 4. 아게이트 믹싱 팔레트 사용 준비

본 제품은 고유한 특성을 가집니다.  
모든 아게이트 믹싱 팔레트는 고유의 개별 및 천연 입자 또는 색감을 가지므로 실제 제품이 제품 사진과 약간 다를 수 있습니다.  
자연석 팔레트는 특히 산성 성분이 포함된 믹싱 액체를 사용했을 때 변색되기 쉽습니다.

아게이트 팔레트는 제작 방법에서 팔레트 두께가 차이 날 수 있는 수공예 천연 제품입니다.

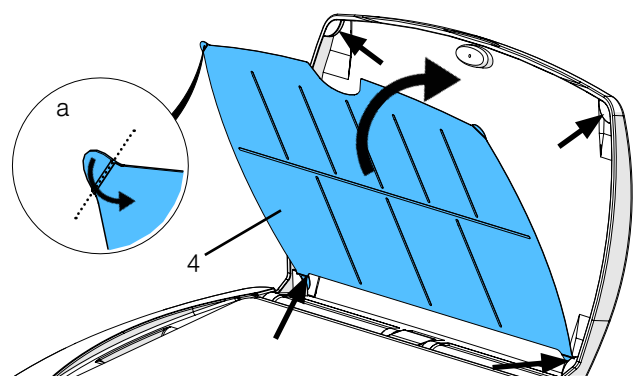
이로 인해 두께감이 있는 팔레트에는 미리 조립된 짧은 예비 플러그(9)를 사용하는 것이 좋습니다. 두께가 상대적으로 얇은 팔레트의 경우 예비 플러그 대신 따로 제공된 긴 예비 플러그(6, 그림 1)를.

사용하는 것이 좋습니다. 팔레트를 제자리에 두었을 때 흔들리면 디스텐스 디스크(8)를 사용하여 흔들리지 않게 하십시오.



그림 5

## 5. 관리 지침

아게이트 믹싱 팔레트의 품질을 일관되게 유지하려면 정기적으로 청소해야 합니다.  
청소하려면 케이스 밑판에서 아게이트 믹싱 팔레트를 분리하고 흐르는 물로 씻거나 스팀 청소기를 사용하여 주의해서 청소하십시오.  
일반 세정제를 사용하여 케이스를 청소한 다음 흐르는 물에 헹구십시오.

**⚠ 모서리가 뾰족하거나 연마재 또는 용매 기반 물질을 사용하여 청소하지 마십시오. 부드러운 솔이나 천만 사용하십시오.**

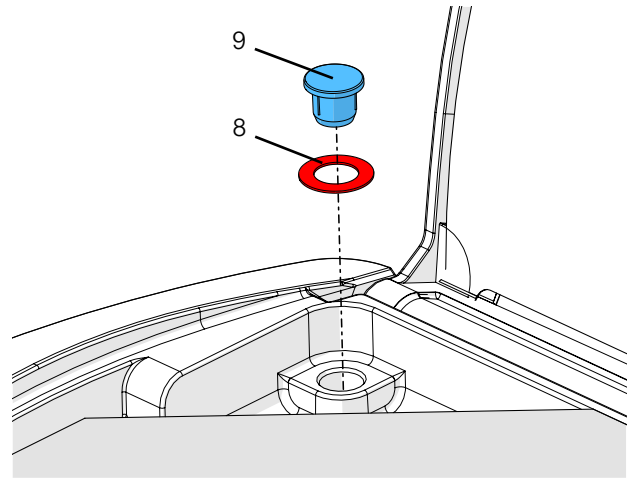
**⚠ 3색 착색제를 사용할 때 증발된 착색 유체가 증기 플라스틱 뚜껑을 식각할 수 있습니다. 단량체 또는 용매를 포함하는 액체로 플라스틱 뚜껑을 청소하지 마십시오!**

## 6. 예비 부품

1046 0100 라벨 지정 포일 S, 3개  
9 1045 9991 하우징 레이:아트 소형  
9 0003 0038 케이스 피트, 4개  
9 1046 0001 소형 부품 세트 레이:아트 내츄럴(위치 6, 8 및 9로 구성됨)

## 7. REACH

REACH와 SVHC에 관한 정보는 당사 웹사이트 [www.renfert.com](http://www.renfert.com) 의 Support(지원)에 있습니다.

# لاي: آرت لوحة مزج طبيعية

الرقم: 1046 0000

اللغة العربية

## كتيب التعليمات

نود أن نهنئك ونشكرك على اختيارك للوحة المزج «لاي: آرت» ذات الجودة العالية والتقنية الأكثر تقدماً في أنظمة مزج البورسلين والمصنوعة من قبل شركة Renfert.

### 1. الوصف

يتألف نظام المزج في لاي: آرت من علبة من البلاستيك عالي الجودة ذات غطاء، ولوحة مزج مصنوعة من العقيق.

#### 1.1 المكونات والعناصر الوظيفية

- |                           |                           |
|---------------------------|---------------------------|
| 1 قاعدة                   | 6 قطع تثبيت عدد 4 (طويلة) |
| 2 غطاء                    | 7 قلم تعليم قابل للإزالة  |
| 3 لوحة مزج                | 8 قرص مطاط فاصل عدد 4     |
| 4 صفائح بلاستيكية للكتابة | 9 قطع تثبيت عدد 4 (قصيرة) |
| 5 أرجل للعلبة عدد 4       |                           |

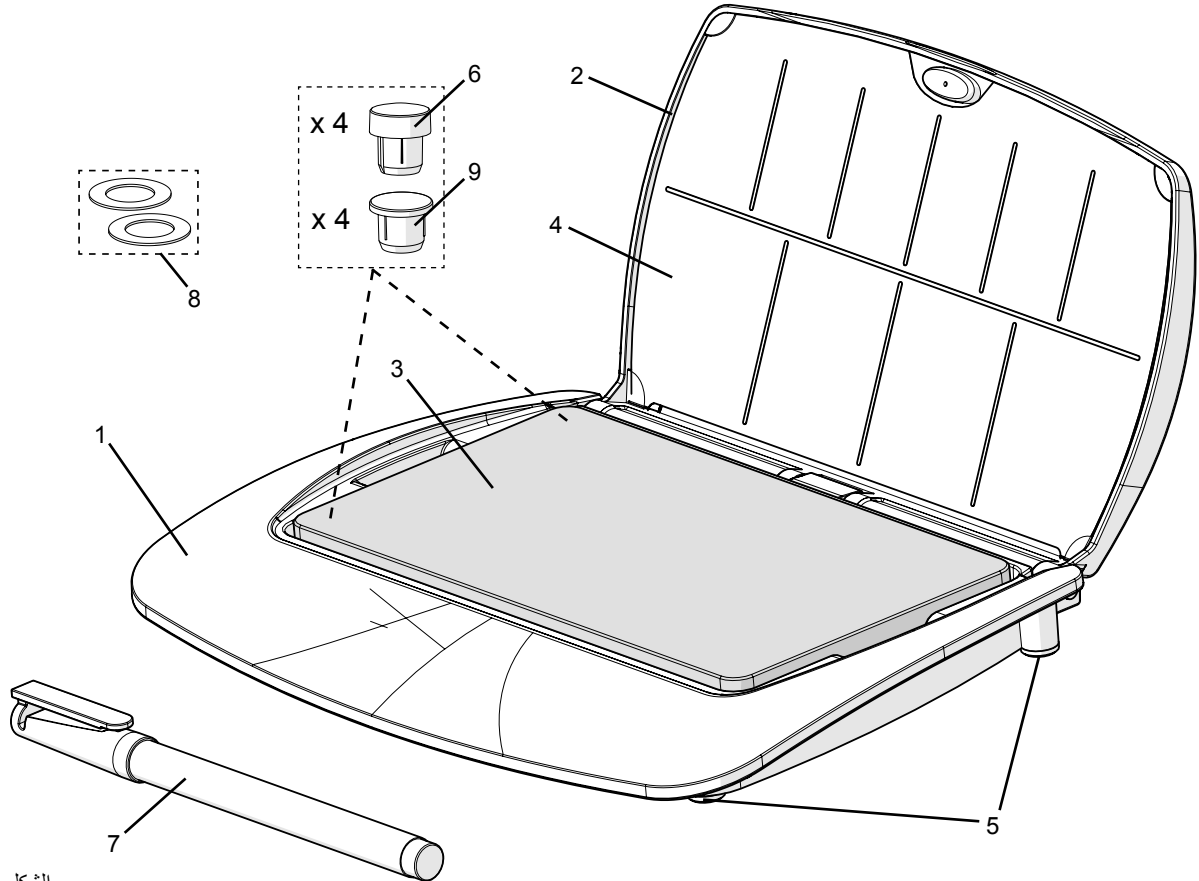

الشكل 1

AR

## 2. وصف وظيفي للعبة

حين يفتح الغطاء بزاوية 90 درجة يمكن فكه بسهولة عن قاعدة اللعبة.  
اضغط الغطاء بلطف على القاعدة (1) ثم اسحبه إلى الأعلى (2).

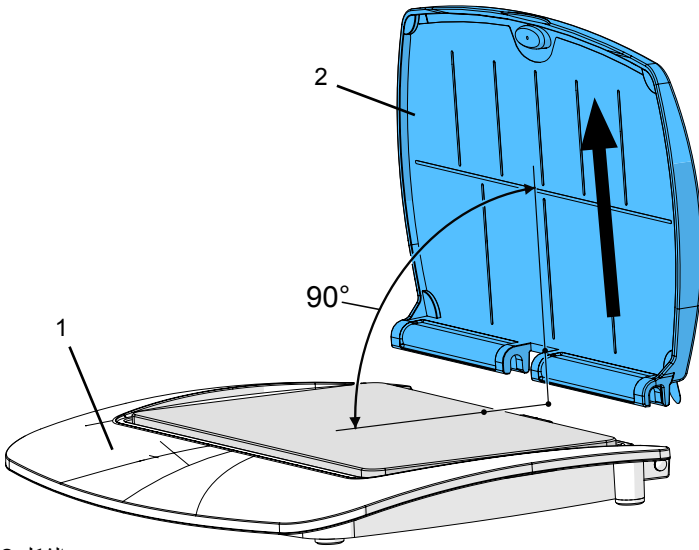

الشكل 2

عند فتح الغطاء بزاوية 115 درجة هناك وضعية قفل لتثبيت الغطاء على هذا الوضع ومنع تأرجحه أو اهتزازه.

تحذير:

إذا استمررت بالضغط لما بعد هذه الوضعية فإن ذلك قد يتلف المفصلات.

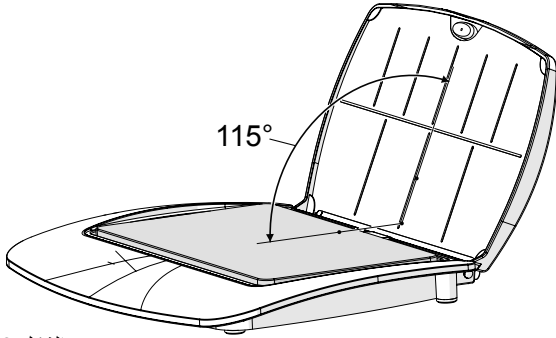

الشكل 3

## 3. الصفائح البلاستيكية

يمكن استخدام قلم التعليم الموجود مع اللوحة للكتابة على الصفائح البلاستيكية (4). يمكن إخراج الصفائح من الغطاء لتبديلها أو لكتابة ما يراد كتابته.  
استخدم الجانب غير اللامع (المت) من الصفحة البلاستيكية للكتابة.

عند تبديل الصفائح البلاستيكية ثبتها خلف النقاط الأربعة الموجودة على الغطاء. قم أولاً بثني الحواف التي تمسك بالصفائح باتجاه السطح الغير لامع (a).

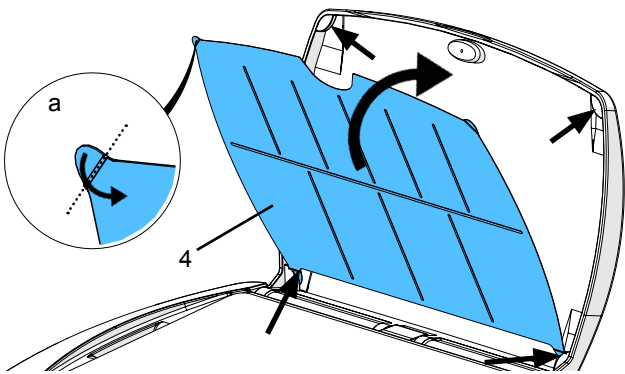

الشكل 4

## 4. التحضير لاستخدام لوحة المزج المصنوعة من العقيق

لقد اشتريت منتجاً فريداً.

فكل لوحة من لوحات المزج المصنوعة من العقيق لها لونها الطبيعي الخاص والمختلف عن لون وحجر أي قطعة عقيق أخرى والذي يمكن أن يختلف قليلاً عن صورة المنتج.

لوحات المزج المصنوعة من الأحجار الطبيعية تكون عرضة لتغيير اللون وخاصةً عند استخدامها لمزج السوائل ذات المحتوى الحامضي.

لوحات المزج المصنوعة من العقيق هي منتجات طبيعية تتم صناعتها يدوياً ويمكن أن يكون هناك اختلافات في السماكة بحسب طريقة الصنع.

لهذا السبب ننصح باستخدام قطع التثبيت القصيرة المركبة مسبقاً (9) للوحات السميكة. أما بالنسبة للوحات الأقل سماكة فننصح بتبديل قطع التثبيت المركبة بالقطع الأخرى الطويلة المرسلة مع اللوحة (6، الشكل 1).

إذا استمرت اللوحة مع ذلك بالاهتزاز بشكل خفيف يتعين استخدام أقراص المطاط الفاصلة (8) لجعلها بشكل مستوي.

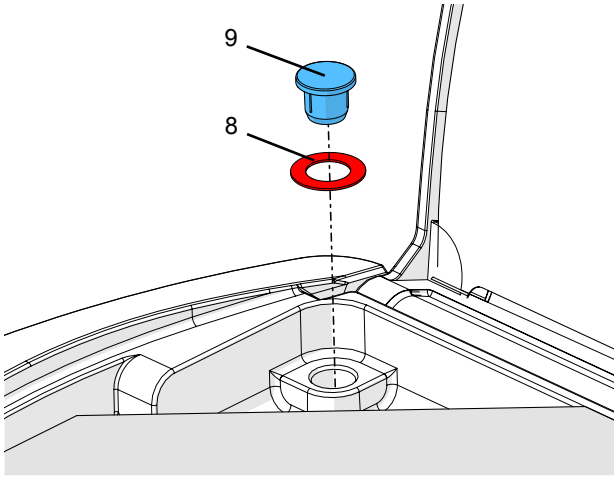

الشكل 5

## 5. تعليمات للعناية باللوحة

للحفاظ على المزايا الخاصة بلوحة المزج المصنوعة من العقيق، من الضروري أن يتم تنظيف اللوحة بشكل دوري. للتنظيف، أخرج لوحة العقيق من العلبة واغسلها تحت ماء جارٍ أو نظفها بحذر باستخدام جهاز البخار. نظف العلبة باستخدام مواد التنظيف العادية ثم اغسلها بشكل جيد تحت ماء جارٍ.

لا تستخدم أدوات حادة أو خادشة أو مواد تنظيف حاوية على مذيبيات. استخدم فقط فرشاة ناعمة أو قطعة قماش للتنظيف.

عند استخدام ألوان Tricolor يحدث في بعض الأحيان أن تتسبب الأبخرة الناتجة عن سوائل التلوين بتخريش الغطاء البلاستيكي.

لا تستخدم المواد الكيماوية القوية (monomers) أو السوائل الحاوية على مذيبيات لتنظيف الغطاء!



AR

## 6. قطع التبديل

1046 0100 صفائح بلاستيكية للكتابة S، عدد 3

9 1045 9991 غطاء خارجي لاي: آرت قياس صغير

9 0003 0038 أرجل للعلبة، عدد 4

9 1046 0001 مجموعة قطع صغيرة لاي: آرت طبيعي (تتألف من العناصر 6 و 8 و 9 الموجودة في الفقرة 1.1)

## 7. REACH

تستطيع الحصول على معلومات حول REACH و SVHC لدى زيارة موقعنا على الإنترنت [www.renfert.com](http://www.renfert.com) وذلك في قسم الدعم.

**Hochaktuell und ausführlich auf ...  
Up to date and in detail at ...  
Actualisé et détaillé sous ...  
Aggiornato e dettagliato su ...  
La máxima actualidad y detalle en ...  
Актуально и подробно на ...**

**[www.renfert.com](http://www.renfert.com)**



Ideas for dental technology

Renfert GmbH • Industriegebiet • 78247 Hilzingen/Germany  
Tel.: +49 7731 82 08-0 • Fax: +49 7731 82 08-70  
[www.renfert.com](http://www.renfert.com) • [info@renfert.com](mailto:info@renfert.com)

Renfert USA • 3718 Illinois Avenue • St. Charles IL 60174/USA  
Tel.: +1 6307 62 18 03 • Fax: +1 6307 62 97 87  
[www.renfert.com](http://www.renfert.com) • [info@renfertUSA.com](mailto:info@renfertUSA.com)  
USA: Free call 800 336 7422